

# **LM18GC・LM56GC・LM66GC LM66TC**

グリーンモア（三菱エンジンモデル）  
ティーモア（三菱エンジンモデル）

## **取扱説明書**

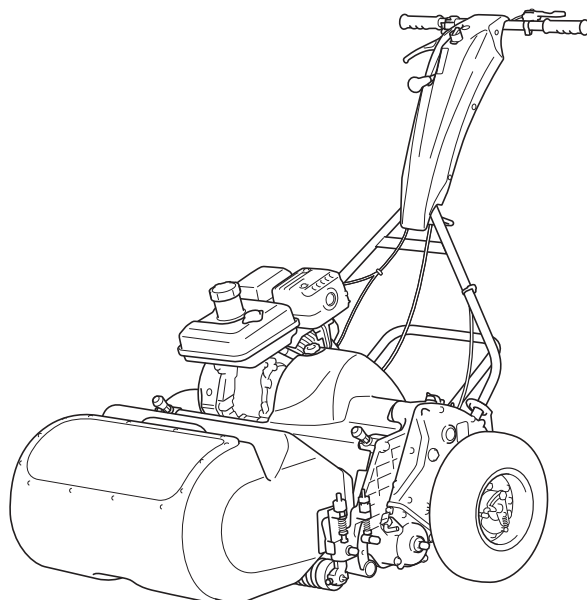

Serial No. LM18GC : 35115- ・ LM56GC : 35936- ・ LM66GC : 35836-  
LM66TC : 35212-

「必読」  
ご使用前に必ず本書をお読みください。

---

**BARONESS**<sup>®</sup>  
Quality on Demand

Ver.2.4

## ごあいさつ

---

このたびは、バロネス製品をお買い上げいただきまして、誠にありがとうございます。  
本書は、この製品の正しい取り扱い方法と調整方法、また点検方法について説明しています。  
いつまでも優れた性能を発揮させ、安全な作業をしていただきますようお願いいたします。

本書を読んで製品の使用方法や整備方法を十分に理解し、他人に迷惑のかからない、適切な方法でご使用ください。

この製品を適切かつ安全に使用するのをお客様の責任です。

この機械のメンテナンスは、専門知識のある整備士が実施してください。

整備について、また純正部品についてなど、分からないことはお気軽にパロネス販売代理店または弊社にお問い合わせください。

お問い合わせの際には、必ずこの製品の機種名と製造番号をお知らせください。

この製品を貸与または、譲渡する場合はこの製品と一緒に本書をお渡しく下さい。

株式会社 共栄社

## 危険警告記号の説明

本書では安全に関する重要な取り扱い上の注意事項について、危険警告記号を使用し、次のように表示しています。

 <small>696cq5-001</small>	危険警告記号
<p>この記号は「危険」「警告」「注意」に関する項目を意味します。          いずれも安全確保のための重要事項が記載してありますので、注意してお読みいただき、十分理解してから作業を行ってください。          これらを遵守されない場合、事故につながるおそれがあります。</p>	
<p><b>⚠ 危険</b></p> <p>その警告に従わなかった場合、死亡または重傷を負うことになるものを示しています。</p>	
<p><b>⚠ 警告</b></p> <p>その警告に従わなかった場合、死亡または重傷を負うおそれがあるものを示しています。</p>	
<p><b>⚠ 注意</b></p> <p>その警告に従わなかった場合、ケガを負うおそれのあるもの、または物的損傷の発生が予測されるものを示しています。</p>	
<p><b>重要</b></p> <p>製品の構造などの注意点を示しています。</p>	

# はじめに

---

## 使用上の注意

### 注意

本書記載事項は、改良のため予告なしに変更する場合があります。

部品交換を行う場合は、必ず「BARONESS 純正部品」または「弊社指定部品」を使用してください。

純正部品以外の部品を使用して生じた不具合については責任を負いかねます。

この製品を使用する前に下記の取扱説明書を必ずお読みいただき、内容を十分にご理解ください。

- ・ バロネス製品の取扱説明書
- ・ エンジンの取扱説明書

## 使用目的

この製品は、ゴルフ場の芝草刈り作業を目的とした機械です。

この目的以外で使用したり、機械の改造をしないでください。

この製品をその他の目的で使用したり、改造すると大変危険であり、機械を損傷する原因にもなります。

---

<b>安全</b> .....	<b>Page 1-1</b>
安全上の注意事項 .....	Page 1-2
<b>廃棄</b> .....	<b>Page 2-1</b>
リサイクルおよび廃棄処分 .....	Page 2-2
<b>製品概要</b> .....	<b>Page 3-1</b>
仕様 .....	Page 3-2
各部の名称 .....	Page 3-7
規制ラベル .....	Page 3-7
警告ラベルと指示ラベル .....	Page 3-8
<b>取り扱い説明</b> .....	<b>Page 4-1</b>
使用前の準備 .....	Page 4-2
点検 .....	Page 4-3
締め付けトルク .....	Page 4-9
使用前の調整 .....	Page 4-12
エンジン始動・停止方法 .....	Page 4-19
操作方法 .....	Page 4-22
計器 .....	Page 4-30
移動 .....	Page 4-30
刈り込み .....	Page 4-30
運搬 .....	Page 4-32
保管 .....	Page 4-32
<b>メンテナンス</b> .....	<b>Page 5-1</b>
メンテナンス上の注意 .....	Page 5-2
メンテナンス時の機械姿勢 .....	Page 5-2
メンテナンススケジュール .....	Page 5-3
グリースアップ .....	Page 5-6
メンテナンスの方法 .....	Page 5-8
刈り込みの不具合対処 .....	Page 5-24

# 目次

---

---

安全上の注意事項 .....	Page 1-2
トレーニング .....	Page 1-2
使用する前に .....	Page 1-2
運転・操作 .....	Page 1-2
保守 .....	Page 1-3
保管 .....	Page 1-4

# 安全

誤使用や整備不良は負傷や死亡事故につながります。

## ⚠ 危険

この製品は、安全な取り扱いができるように設計されており、工場出荷時には十分な試運転や検査を重ねた上で出荷しております。事故防止のための安全装置は装備しておりますが、これらは適切な操作、取り扱い、および日常の管理方法が大きく影響します。この製品を適切に使用または管理しない場合、人身事故につながるおそれがあります。以下の安全指示に従い、安全な作業を行ってください。

## 安全上の注意事項

### トレーニング

1. 本書や関連する機器の説明書をよくお読みください。  
各部の操作方法や警告ラベル、機械の正しい使用方法に十分慣れておきましょう。
2. オペレーター、整備士が本書で使用している言語が読めない場合には、オーナーの責任において、本書の内容を十分に説明してください。
3. すべてのオペレーター、整備士に適切なトレーニングを行ってください。  
トレーニングはオーナーの責任です。
4. 正しい運転知識の無い方には機械を使用させないでください。  
地域によっては機械のオペレーターに年齢制限を設けていることがありますのでご注意ください。
5. オーナーやオペレーターは自分自身や他者に対する事故、あるいは器物損壊に対する責任があり、それらを防ぐことができます。
6. 他者に対する事故や器物損壊などについてはオーナー、オペレーター、整備士が責任を負うことに留意してください。
7. 本書には、必要に応じて追加の安全情報が記載されています。
8. 通常の操作位置から機械の左右を決めています。

### 使用する前に

1. 作業場所を良く観察し、安全かつ適切に作業するには、どのようなアクセサリーやアタッチメントが必要かを判断してください。  
メーカーが認めた以外のアクセサリーやアタッチメントを使用しないでください。

2. 作業には安全靴と長ズボン、ヘルメット、保護メガネ、マスク、および聴覚保護具（イヤーマフ）を着用してください。  
長い髪、だぶついた衣服、装飾品などは可動部に巻き込まれるおそれがあります。  
裸足やサンダルで機械を使用しないでください。
3. 機械が使われる区域を点検し、小石、玩具、および針金のような、機械がはね飛ばす可能性のあるすべての物体を取り除いてください。
4. 子供を作業区域に入れないでください。  
オペレーター以外の大人の監視下に置いてください。
5. 燃料の取り扱いには十分注意してください。

## ⚠ 警告

燃料は引火性が高いので、以下の注意を必ず守ってください。

- [1] 燃料は専用の容器に保管する。
- [2] 給油はエンジンを始動する前に行う。  
エンジンの運転中やエンジンが熱いときに燃料タンクのフタを開けたり給油をしない。
- [3] 給油は必ず屋外で行い、給油中は喫煙しない。
- [4] 燃料がこぼれたらエンジンを始動せずに、機械を別の場所に動かし、気化した燃料ガスが十分に拡散するまで引火の原因となるものを近づけない。
- [5] 燃料タンクや燃料容器のフタは確実に閉める。
6. 運転操作装置（ハンドル、ペダル、レバーなど）、安全装置、防護カバーが正しく取り付けられ、正しく機能しているか点検してください。  
これらが正しく機能しないときには機械を使用しないでください。
7. ブレーキの効きが悪い場合は、必ず調整、修理してから使用してください。
8. ハンドルに著しいガタがある場合は、必ず調整、修理してから使用してください。
9. マフラーが破損したら必ず交換してください。

### 運転・操作

1. アルコールや薬物を摂取した状態で運転をしないでください。
2. 有毒な一酸化炭素ガスがたまる可能性のある閉め切った場所では、エンジンを作動しないでください。
3. エンジンを始動する前に、すべての駆動部を遮断し、駐車ブレーキをかけてください。



4. 本書の指示に従い、刈り取り部から足を十分に離れた位置でエンジンを始動させたり、モーターの電源を入れたりしてください。
5. エンジンのガバナーの設定を変えたり、エンジンの回転速度を上げすぎたりしないでください。  
エンジンを規定以上の回転速度で使用すると、人身事故を起こす危険が増大します。
6. 高温部に触れないように注意してください。
7. ガードや安全保護装置が破損したり、正しく取り付けられていない状態のまま機械を運転しないでください。  
インターロック装置は絶対に取り外さないでください。  
正しく調整した状態で使用してください。
8. 回転部に手足を近づけないでください。
9. 機械の駆動中は、機械を持ち上げたり、運んだりしないでください。
10. 周囲に人がいるとき、特に子供やペットがいるときは、絶対に機械を使用しないでください。
11. 十分に明るい場所でのみ運転し、穴や、隠れた危険を避けるようにしてください。
12. 落雷のおそれがあるときは、運転を中断して機械から離れてください。
13. 走らないでください。
14. 急停止、急発進しないでください。
15. できるだけ、濡れた草地での運転を避けてください。
16. 後進するときは、下方と後方の安全に十分注意してください。
17. 旋回するとき、道路を横切るときは減速し、周囲に十分注意してください。
18. 見通しの悪い曲がり角、植え込みや立ち木などの陰では安全に十分注意してください。
19. わき見運転、手放し運転はしないでください。
20. 傾斜地では常に足元に注意してください。
21. 「安全な斜面」はありません。  
芝生や草が生えた斜面での走行には特に注意が必要です。  
転倒を防ぐために、次の指示に従ってください。  
[1] 極端に急な傾斜地では機械を運転しない。  
[2] 斜面では急停止、急発進しない。  
[3] 走行クラッチがある機械はクラッチをゆっくりつなぐ。  
また坂を下る場合は、走行ギヤを入れた状態にする。  
[4] 斜面の走行や旋回は低速で行う。
22. グラスキャッチャーや他のアタッチメントを使用して機械を運転しているときは、特別な注意を払ってください。  
それらは機械の安定性に影響することがあります。
23. 作業時以外は、刈り取り部への駆動を停止してください。
24. 機械を離れる場合は次を厳守してください。  
[1] 平らな場所に停止する。  
[2] すべての駆動を停止する。  
[3] 駐車ブレーキをかける。  
[4] エンジンを停止する。
25. 以下のような状況になった場合には、エンジンを停止してください。  
[1] 燃料を給油するとき。  
[2] グラスキャッチャーを取り外すとき。  
[3] 作業高さや作業深さを調整するとき。  
ただし運転位置から遠隔操作で行える場合は除きます。  
[4] 詰まりを取り除くとき。  
[5] 機械の点検、清掃、整備作業などをするとき。  
[6] 機械に異物がぶつかったり、異常な振動を感じたとき。  
機械を再始動する前に機械の損傷を点検・修理してください。
26. エンジンを停止するときにはエンジン回転を下げてください。
27. 人に向かって排出物を排出しないでください。  
壁や障害物に対して排出物を排出しないでください。  
排出物は、オペレーターに向かって跳ね返ることがあります。
28. 機械をトラックやトレーラーに積載する場合は、十分注意してください。  
積み降ろしは平らな安全な場所で、トラックやトレーラーの駐車ブレーキをかけ、エンジンを停止し、輪止めをして行ってください。  
トラックやトレーラーに積載して移動するときは、機械の駐車ブレーキをかけ、エンジンを停止し、強度が十分あるロープなどで機械を固定してください。  
あゆみ板を使用する場合は、幅、長さ、強度が十分あり、スリップしないものを選んでください。
29. 機械を輸送する場合は、燃料コックは閉じてください。

## 保守

1. 絶対に訓練を受けていない人に機械を整備させないでください。

# 安全

2. 修理・調整・清掃作業の前には以下を行ってください。

- [1] 平らな場所で機械を停止する。
  - [2] 刈り取り部への駆動を停止する。
  - [3] 駐車ブレーキをかける。
  - [4] エンジンを停止する。
  - [5] 点火プラグからワイヤーを抜く。
  - [6] 機械のすべての動きが完全に停止したことを確認する。
3. 点検・整備はマフラーやエンジンが冷めてから行ってください。
4. 火災防止のため、エンジンやマフラーなどの高温部、および燃料タンクの周囲に、余分なグリース、草や木の葉、埃などがたまらないよう注意してください。  
オイルや燃料がこぼれた場合はふき取ってください。
5. 調整、整備などに必要な工具類は適切な管理をし、目的に合った工具を正しく使用してください。
6. 機械をジャッキアップする場合は、ジャッキスタンドなどを使用し、確実に支えてください。
7. 可動部に手足を近づけないでください。  
可能な限り、エンジンが作動したままで調整作業をしないでください。
8. 配線などが接触したり、被覆のはがれがないように注意してください。
9. すべての部品が良好な状態にあるか点検を怠らないでください。  
消耗したり破損した部品やラベルは安全のため早期に交換してください。
10. 常に機械全体の安全を心掛け、ナットやボルト、ねじ類が十分締まっているかを確認してください。
11. 部品を取り外すときなど、スプリングや油圧などの圧力が一気に解放される場合がありますので、注意してください。
12. リールカッターとベッドナイフの点検を行うときには安全に十分注意してください。  
必ず手袋を着用してください。
13. 刃合わせ調整中は、リールカッターとベッドナイフの間に指が挟まれないように十分注意してください。
14. グラスキャッチャーの磨耗や劣化を、こまめに点検してください。
15. 燃料タンクから燃料を抜く場合は、屋外で作業をしてください。

## 保管

1. 閉めきった場所に機械を保管する場合は、エンジンが十分冷えていることを確認してください。
2. 機械にシートをかけて保管する場合は、過熱部分が十分冷めていることを確認してから行ってください。
3. 炎や火花がある屋内では、タンクに燃料が入った状態で保管しないでください。
4. 機械の保管・搬送時には、燃料コックが付いている機械は、燃料コックを閉じてください。
5. 炎の近くに燃料を保管しないでください。

リサイクルおよび廃棄処分 .....Page 2-2

リサイクルについて ..... Page 2-2

廃棄処分について .....Page 2-2

# 廃棄

---

## リサイクルおよび廃棄処分

### リサイクルについて

バッテリーなどは環境保護および資源の有効活用のためにリサイクルされることを推奨します。  
また、地域によっては法律により義務付けられています。

### 廃棄処分について

整備、修理などの作業で出た廃棄物については、地域の法律に従って適切に処分してください。  
(例：廃油、不凍液、ゴム製品、配線など)

---

<b>仕様</b> .....	<b>Page 3-2</b>
仕様表 .....	Page 3-2
<b>各部の名称</b> .....	<b>Page 3-7</b>
<b>規制ラベル</b> .....	<b>Page 3-7</b>
規制ラベル貼付位置 .....	Page 3-7
規制ラベルの説明 .....	Page 3-7
<b>警告ラベルと指示ラベル</b> .....	<b>Page 3-8</b>
警告ラベルと指示ラベルについて .....	Page 3-8
警告ラベル・指示ラベル貼付位置 .....	Page 3-8
警告ラベル・指示ラベルの説明 .....	Page 3-8

## 製品概要

## 仕様

## 仕様表

## LM18GC

機種名		LM18GC	
名称		グリーンモア	
寸法	全長	グラスキャッチャー有	137 cm 53.94 in
	全幅	移動車輪無	84 cm 33.07 in
	全高	ハンドル	106 cm 41.73 in
質量	機械（燃料タンク空）		94 kg 207.23 lb
	グラスキャッチャー *1		3.1 kg 6.83 lb
	グルーマー *1		3.0 kg 6.61 lb
	移動車輪（1台分） *1		6.9 kg 15.21 lb
最小回転半径		-	
エンジン	型式	三菱 GB131PN	
	種類	空冷4サイクル傾斜形横軸 OHC ガソリンエンジン	
	総排気量	126 cm <sup>3</sup> (0.126 L)	7.69 cu.in.
	最大出力	3.0 kW (4.2 PS) /4,000 rpm	
	定格出力	2.3 kW (3.1 PS) /3,600 rpm	
燃料タンク容量		ガソリン 2.5 dm <sup>3</sup> (2.5 L)	ガソリン 0.66 U.S.gals
燃料消費率		320 g/kW・h（定格出力時）	235.36 g/PS・h（定格出力時）
エンジンオイル容量		0.5 dm <sup>3</sup> (0.5 L)	0.13 U.S.gals
冷却水容量		-	
油圧タンク容量		-	
ミッションオイル容量		-	
作業幅（刈幅）		45.7 cm	18 in
作業範囲（刈高）		3.0 (3.0) - 14.0 mm [3.0 (3.0) - 12.5 mm] *2	0.118 (0.118) - 0.551 in [0.118 (0.118) - 0.492 in] *2
リール刃数		9枚・11枚	
駆動方式	走行	メカ方式	
	作業部	メカ切り替え方式	
速さ（HST）		-	
速さ（メカ）		4.8 km/h（3,000 rpm 時）	2.98 mph（3,000 rpm 時）
能率		1,755 m <sup>2</sup> /h（4.8 km/h x 刈幅 x 0.8）	0.43 acres/hour（2.98 mph x 刈幅 x 0.8）
使用最大傾斜角度		-	
タイヤサイズ		4.10/3.50-6	
タイヤ空気圧		120 kPa（1.2 kgf/cm <sup>2</sup> ）	17.40 psi
バッテリー		-	
スパークプラグ		NGK BP2HS	

出荷時のエンジン最高回転速度は、3,400 rpm

\*1: 質量（機械）は、\*1を含む。

\*2: 最低刈高は、目安です。グリーン状態と装着するベッドナイフにより変化します。

- [ ] 内の数値は、グルーマー装着時の刈高です。  
( ) 内の数値は、標準装備のベッドナイフ装着時の刈高です。

## 製品概要

## LM56GC

機種名		LM56GC	
名称		グリーンモア	
寸法	全長	グラスキャッチャー有	137 cm 53.94 in
	全幅	移動車輪無	94 cm 37.01 in
	全高	ハンドル	106 cm 41.73 in
質量	機械（燃料タンク空）		102 kg 224.87 lb
	グラスキャッチャー*1		3.3 kg 7.28 lb
	グルーマー*1		3.6 kg 7.94 lb
	移動車輪（1台分）*1		6.9 kg 15.21 lb
最小回転半径		-	
エンジン	型式	三菱 GB131PN	
	種類	空冷4サイクル傾斜形横軸 OHC ガソリンエンジン	
	総排気量	126 cm <sup>3</sup> (0.126 L)	7.69 cu.in.
	最大出力	3.0 kW (4.2 PS) /4,000 rpm	
	定格出力	2.3 kW (3.1 PS) /3,600 rpm	
燃料タンク容量	ガソリン 2.5 dm <sup>3</sup> (2.5 L)	ガソリン 0.66 U.S.gals	
燃料消費率	320 g/kW・h (定格出力時)		235.36 g/PS・h (定格出力時)
エンジンオイル容量	0.5 dm <sup>3</sup> (0.5 L)	0.13 U.S.gals	
冷却水容量	-		
油圧タンク容量	-		
ミッションオイル容量	-		
作業幅（刈幅）	55.7 cm	22 in	
作業範囲（刈高）	3.0 (3.5) - 14.0 mm [3.0 (3.5) - 12.5 mm] *2		0.118 (0.138) - 0.551 in [0.118 (0.138) - 0.492 in] *2
リール刃数	9枚・11枚		
駆動方式	走行	メカ方式	
	作業部	メカ切り替え方式	
速さ（HST）	-		
速さ（メカ）	4.8 km/h (3,000 rpm 時)	2.98 mph (3,000 rpm 時)	
能率	2,139 m <sup>2</sup> /h (4.8 km/h x 刈幅 x 0.8)		0.53 acres/hour (2.98 mph x 刈幅 x 0.8)
使用最大傾斜角度	-		
タイヤサイズ	4.10/3.50-6		
タイヤ空気圧	120 kPa (1.2 kgf/cm <sup>2</sup> )	17.40 psi	
バッテリー	-		
スパークプラグ	NGK BP2HS		

出荷時のエンジン最高回転速度は、3,400 rpm

\*1: 質量（機械）は、\*1 を含む。

\*2: 最低刈高は、目安です。グリーン状態と装着するベッドナイフにより変化します。

[ ] 内の数値は、グルーマー装着時の刈高です。

( ) 内の数値は、標準装備のベッドナイフ装着時の刈高です。



## LM66GC

機種名		LM66GC	
名称		グリーンモア	
寸法	全長	グラスキャッチャー有	137 cm 53.94 in
	全幅	移動車輪無	103 cm 40.55 in
	全高	ハンドル	106 cm 41.73 in
質量	機械（燃料タンク空）		109 kg 240.30 lb
	グラスキャッチャー*1		3.6 kg 7.94 lb
	グルーマー*1		4.0 kg 8.82 lb
	移動車輪（1台分）*1		6.9 kg 15.21 lb
最小回転半径		-	
エンジン	型式	三菱 GB131PN	
	種類	空冷4サイクル傾斜形横軸 OHC ガソリンエンジン	
	総排気量	126 cm <sup>3</sup> (0.126 L)	7.69 cu.in.
	最大出力	3.0 kW (4.2 PS) /4,000 rpm	
	定格出力	2.3 kW (3.1 PS) /3,600 rpm	
燃料タンク容量		ガソリン 2.5 dm <sup>3</sup> (2.5 L)	ガソリン 0.66 U.S.gals
燃料消費率		320 g/kW・h (定格出力時)	235.36 g/PS・h (定格出力時)
エンジンオイル容量		0.5 dm <sup>3</sup> (0.5 L)	0.13 U.S.gals
冷却水容量		-	
油圧タンク容量		-	
ミッションオイル容量		-	
作業幅（刈幅）		64.6 cm	26 in
作業範囲（刈高）		3.0 (3.5) - 14.0 mm [3.0 (3.5) - 12.5 mm] *2	0.118 (0.138) - 0.551 in [0.118 (0.138) - 0.492 in] *2
リール刃数		9枚・11枚	
駆動方式	走行	メカ方式	
	作業部	メカ切り替え方式	
速さ（HST）		-	
速さ（メカ）		4.8 km/h (3,000 rpm 時)	2.98 mph (3,000 rpm 時)
能率		2,481 m <sup>2</sup> /h (4.8 km/h x 刈幅 x 0.8)	0.61 acres/hour (2.98 mph x 刈幅 x 0.8)
使用最大傾斜角度		-	
タイヤサイズ		4.10/3.50-6	
タイヤ空気圧		120 kPa (1.2 kgf/cm <sup>2</sup> )	17.40 psi
バッテリー		-	
スパークプラグ		NGK BP2HS	

出荷時のエンジン最高回転速度は、3,400 rpm

\*1: 質量（機械）は、\*1を含む。

\*2: 最低刈高は、目安です。グリーン状態と装着するベッドナイフにより変化します。

[ ] 内の数値は、グルーマー装着時の刈高です。

( ) 内の数値は、標準装備のベッドナイフ装着時の刈高です。

## 製品概要

## LM66TC

機種名		LM66TC	
名称		ティーモア	
寸法	全長	グラスキャッチャー有	137 cm 53.94 in
	全幅	移動車輪無	103 cm 40.55 in
	全高	ハンドル	106 cm 41.73 in
質量	機械（燃料タンク空）		103 kg 227.07 lb
	グラスキャッチャー*1		3.6 kg 7.94 lb
	グルーマー		- -
	移動車輪（1台分）*1		6.9 kg 15.21 lb
最小回転半径		-	
エンジン	型式	三菱 GB131PN	
	種類	空冷 4 サイクル傾斜形横軸 OHC ガソリンエンジン	
	総排気量	126 cm <sup>3</sup> (0.126 L)	7.69 cu.in.
	最大出力	3.0 kW (4.2 PS) /4,000 rpm	
	定格出力	2.3 kW (3.1 PS) /3,600 rpm	
燃料タンク容量	ガソリン 2.5 dm <sup>3</sup> (2.5 L)	ガソリン 0.66 U.S.gals	
燃料消費率	320 g/kW・h (定格出力時)	235.36 g/PS・h (定格出力時)	
エンジンオイル容量	0.5 dm <sup>3</sup> (0.5 L)	0.13 U.S.gals	
冷却水容量	-		
油圧タンク容量	-		
ミッションオイル容量	-		
作業幅（刈幅）	64.6 cm	26 in	
作業範囲（刈高）	4.5 (7.0) - 29.0 mm*2	0.177 (0.276) - 1.142 mm*2	
リール刃数	7 枚		
駆動方式	走行	メカ方式	
	作業部	メカ切り替え方式	
速さ（HST）	-		
速さ（メカ）	4.6 km/h (3,000 rpm 時)	2.86 mph (3,000 rpm 時)	
能率	2,377 m <sup>2</sup> /h (4.6 km/h x 刈幅 x 0.8)	0.59 acres/hour (2.86 mph x 刈幅 x 0.8)	
使用最大傾斜角度	-		
タイヤサイズ	4.10/3.50-6		
タイヤ空気圧	120 kPa (1.2 kgf/cm <sup>2</sup> )	17.40 psi	
バッテリー	-		
スパークプラグ	NGK BP2HS		

出荷時のエンジン最高回転速度は、3,400 rpm

\*1: 質量（機械）は、\*1 を含む。

\*2: 最低刈高は、目安です。グリーン状態と装着するベッドナイフにより変化します。

[ ] 内の数値は、グルーマー装着時の刈高です。

( ) 内の数値は、標準装備のベッドナイフ装着時の刈高です。

## 各部の名称

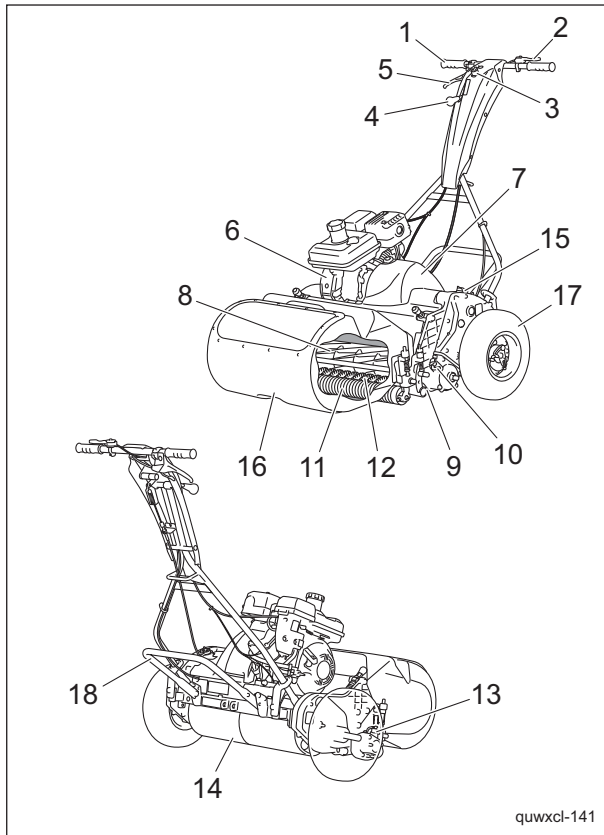

各部の名称\_001

1	ハンドル
2	スロットルレバー
3	エンジンスイッチ
4	メインクラッチレバー
5	ブレーキレバー
6	エンジン
7	エンジンクラッチカバー
8	リールカッター
9	ベッドナイフ
10	リール回転（高速/低速）切り替えレバー
11	前ローラー
12	グライダー
13	グライダークラッチレバー
14	ドラム
15	走行-作業切り替えレバー
16	グラスキャッチャー
17	移動タイヤ
18	スタンド

## 規制ラベル

## 規制ラベル貼付位置

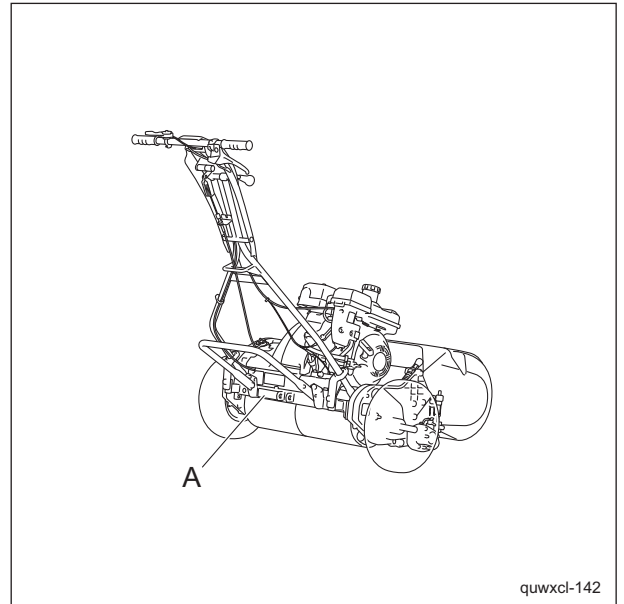

規制ラベル貼付位置\_001

A 機番プレート

## 規制ラベルの説明

## 機番プレート

機番プレートは、機種名と機番が記載されています。

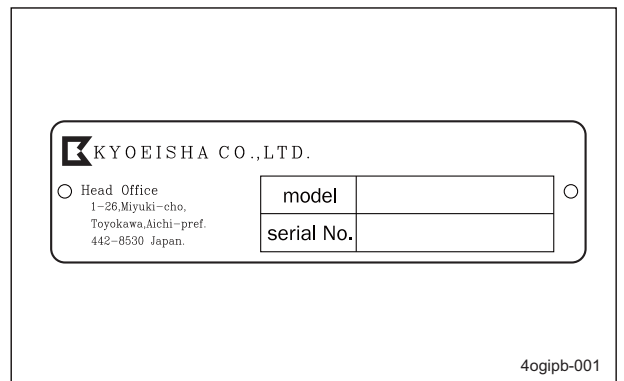

機番プレート\_001

# 製品概要

## 警告ラベルと指示ラベル

### 警告ラベルと指示ラベルについて

**重要**

この製品には、警告ラベルと指示ラベルが貼り付けられています。  
ラベルはきれいに保ち、損傷や汚れ、はがれがあった場合は、新しいものと交換してください。

交換するラベルの部品番号は、パーツカタログに記載されております。

販売代理店または弊社に注文してください。

### 警告ラベル・指示ラベル貼付位置

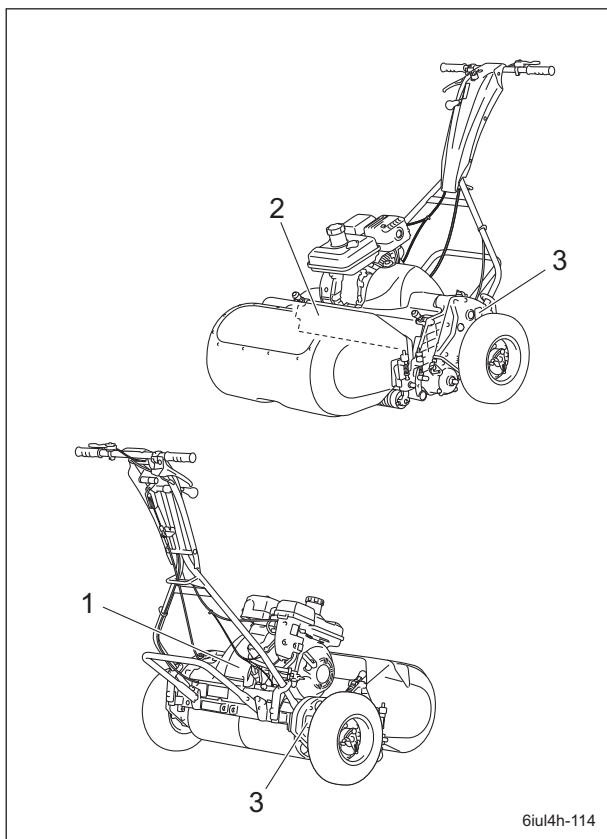

警告ラベル・指示ラベル貼付位置\_001

1	取扱注意ラベル
2	切断注意ラベル
3	グリースアップ 10 時間マーク

## 警告ラベル・指示ラベルの説明

### 取扱注意ラベル

K4205001590

取扱注意ラベル

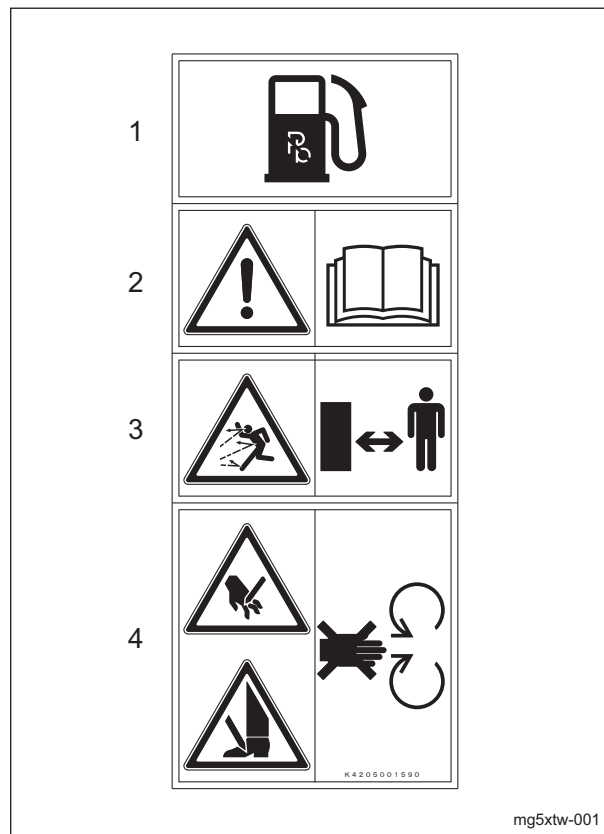

取扱注意ラベル\_001

1. 無鉛ガソリンを使用してください。
- 2.

**警告**

取扱説明書をお読みください。

- 3.

**注意**

飛散物 - 人を機械から遠ざけてください。

- 4.

**警告**

手足を切る - 刃が回転しているときは、手足を近づけないでください。

## 切断注意ラベル

K4205001600

切断注意ラベル



警告

手足を切る - 刃の回転を停止し、エンジンを停止しないとケガをするおそれがあります。

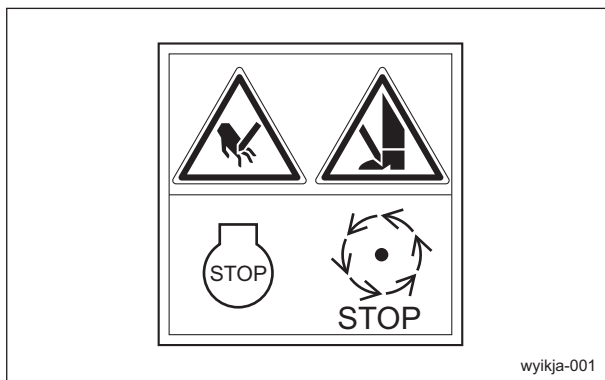

wyikja-001

切断注意ラベル\_001

## グリースアップ 10 時間マーク

K4209000370

グリースアップ 10 時間マーク

10 時間ごとにグリースアップしてください。

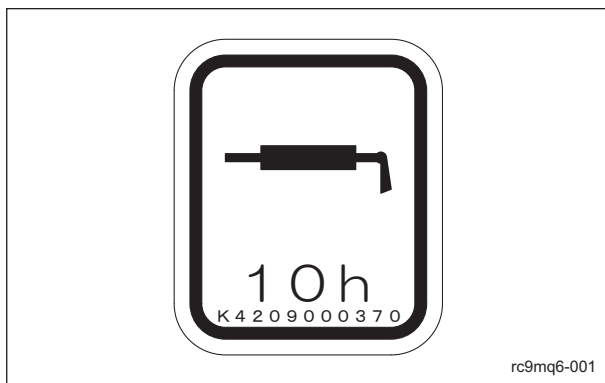

rc9mq6-001

グリースアップ 10 時間マーク\_001

## 製品概要

---

<b>使用前の準備</b> .....	<b>Page 4-2</b>	操作ラベルの説明 .....	Page 4-23
ハンドルの取り付け .....	Page 4-2	ライトスイッチ .....	Page 4-25
エンジンスイッチコードの接続 .....	Page 4-2	エンジンスイッチ .....	Page 4-25
スタンドの取り付け .....	Page 4-2	スロットルレバー .....	Page 4-25
動作確認 .....	Page 4-3	ブレーキレバー .....	Page 4-26
<b>点検</b> .....	<b>Page 4-3</b>	メインクラッチレバー .....	Page 4-26
リールカッターとベッドナイフ .....	Page 4-3	走行-作業切り替えレバー .....	Page 4-26
カバー .....	Page 4-3	リール回転（高速/低速）切り替えレバー .....	Page 4-27
エアクリーナー .....	Page 4-4	整風板 .....	Page 4-27
ローラー .....	Page 4-5	エンジンクラッチカバー .....	Page 4-28
ドラム .....	Page 4-5	グルーマークラッチレバー .....	Page 4-28
タイヤ .....	Page 4-5	IGCA（Independent Grass Catcher Arm） .....	Page 4-28
ブレーキ .....	Page 4-5	<b>計器</b> .....	<b>Page 4-30</b>
クラッチ .....	Page 4-5	アワーメーター .....	Page 4-30
ワイヤー .....	Page 4-5	<b>移動</b> .....	<b>Page 4-30</b>
電気配線 .....	Page 4-5	走行操作 .....	Page 4-30
エンジン周り .....	Page 4-5	<b>刈り込み</b> .....	<b>Page 4-30</b>
エンジンオイル .....	Page 4-5	刈り込み操作 .....	Page 4-30
燃料 .....	Page 4-6	移動タイヤの脱着 .....	Page 4-31
燃料ストレナー .....	Page 4-7	グラスキャッチャーの脱着 .....	Page 4-32
油漏れ .....	Page 4-8	<b>運搬</b> .....	<b>Page 4-32</b>
グラスキャッチャー .....	Page 4-8	運搬方法 .....	Page 4-32
<b>締め付けトルク</b> .....	<b>Page 4-9</b>	<b>保管</b> .....	<b>Page 4-32</b>
標準締め付けトルク .....	Page 4-9	長期保管について .....	Page 4-32
重要締め付けトルク .....	Page 4-11		
<b>使用前の調整</b> .....	<b>Page 4-12</b>		
ハンドルの調整 .....	Page 4-12		
IGCA（Independent Grass Catcher Arm）の調整 .....	Page 4-12		
刃合わせ調整 .....	Page 4-13		
刈高の調整 .....	Page 4-14		
グルーマーの調整 .....	Page 4-18		
<b>エンジン始動・停止方法</b> .....	<b>Page 4-19</b>		
エンジン始動・停止 .....	Page 4-19		
<b>操作方法</b> .....	<b>Page 4-22</b>		
機械を離れるときの注意 .....	Page 4-22		
操作ラベル貼付位置 .....	Page 4-22		

# 取り扱い説明

## 使用前の準備

### ハンドルの取り付け

1. 左フレームのハンドルピンに、ハンドル左側の下端にある穴をはめ込んでください。
2. ハンドル右側の下端を内側に押しながら、穴を右フレームのハンドルピンにはめ込んでください。
3. 後方から左右のハンドル下端（ハンドル調節金の長穴部）をボルト、さらばね座金、ワッシャーで取り付け、後フレームステーに固定してください。

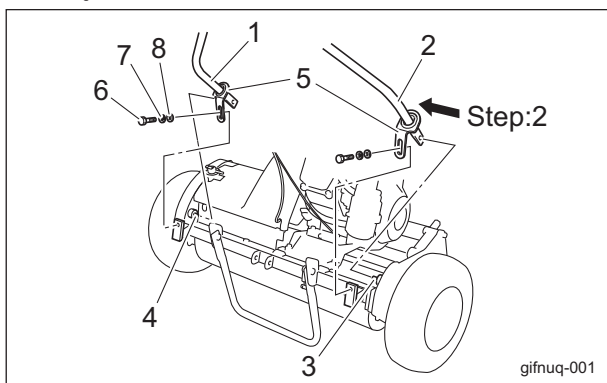

ハンドルの取り付け\_001

1	ハンドル左側下端
2	ハンドル右側下端
3	ハンドルピン（右フレーム）
4	ハンドルピン（左フレーム）
5	ハンドル調節金
6	ボルト
7	さらばね座金
8	ワッシャー

### エンジンスイッチコードの接続

#### 重要

エンジンスイッチコードが接続不良であった場合、エンジンスイッチを操作してもエンジンが停止しません。

確実に接続されているか確認してください。

ハンドル取り付け後、エンジンスイッチコードの接続確認を行ってください。

接続部は2か所あり、ギボシと圧着端子部分です。

1. ギボシはエンジンから出ているギボシと接続されています。
2. 圧着端子は六角ボルトによりエンジンクランクケースに締め付けてあります。

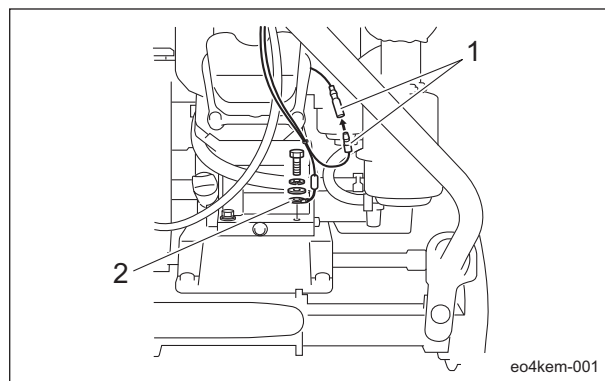

エンジンスイッチコードの接続\_001

1	ギボシ
2	圧着端子

### スタンドの取り付け

1. スタンド内側の突起部を右側にして、スタンド左端をボルトとワッシャー（内側）、ナット（外側）でフレームに仮止めしてください。
2. フレームの突起部とスタンド右端にある突起部にスプリングを掛けてください。

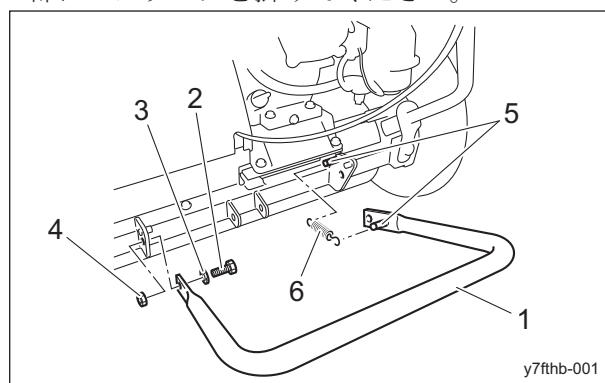

スタンドの取り付け\_001

1	スタンド
2	ボルト
3	ワッシャー
4	ナット
5	突起部
6	スプリング

3. スタンド右端を後方へ引っ張りながら、フレームとの穴位置を合わせ、ボルトとワッシャー（内側）、ナット（外側）で締め付けてください。



4. 仮止めしておいたスタンド左側のボルト、ワッシャー、ナットを確実に締め付けてください。

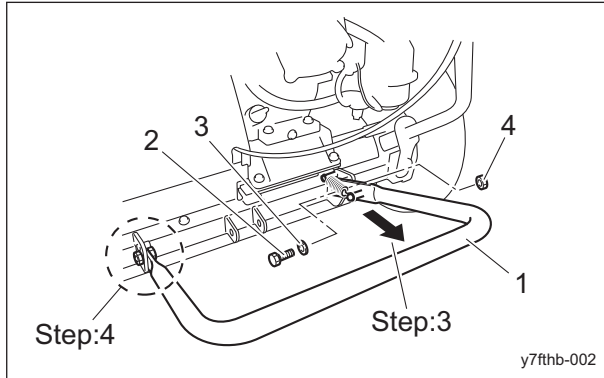

スタンドの取り付け\_002

1	スタンド
2	ボルト
3	ワッシャー
4	ナット

## 動作確認

1. ブレーキが完全に動作するか確認してください。
2. エンジンクラッチが完全に動作するか確認してください。
3. 調整が必要な場合は、調整を行ってください。

## 点検

機械の性能を引き出し、長くご使用いただくために、メンテナンススケジュールに従って点検をしてください。

### リールカッターとベッドナイフ

#### リールカッターとベッドナイフの点検

#### ⚠ 注意

刃物に触れる場合は、手を切るおそれがありますので、手袋を着用してください。

使用頻度や作業中の異物のかみ込み、移動中での損傷などにより切れにくくなる場合があります。

リールカッターとベッドナイフの点検をし、必要に応じて刃合わせ調整、リールカッターとベッドナイフのバックラッピング、研磨、または交換をしてください。

1. リールカッターとベッドナイフの刃先が丸みを帯びて切れにくくなっていないか確認してください。
2. リールカッターとベッドナイフが割れていないか確認してください。

3. リールカッターとベッドナイフの磨耗量を確認してください。
4. リールカッターとベッドナイフが研削焼けし、変色していないか確認してください。
5. リールカッターのリリーフ（2番）があるか確認してください。
6. リールカッターと円盤との溶接がはがれていないか確認してください。

## カバー

### カバーの点検

#### ⚠ 警告

点検時にカバーを取り外した場合は、必ず元の位置に確実に取り付けてください。カバーが取り外されていると、回転物やベルトに触れたり、異物が飛散してケガをするおそれがあります。

1. リールカバーおよび各カバーに磨耗や劣化が無いか確認してください。
2. リールカバーおよび各カバーに破損が無いか確認してください。
3. リールカバーおよび各カバーの変形による可動部への干渉が無いか確認してください。
4. リールカバーおよび各カバーが所定の位置に取り付けられているか確認してください。

# 取り扱い説明

## エアクリーナー

### エアクリーナーの点検

エアクリーナーは吸入された吸気に含まれている砂塵を取り、シリンダーライナー、ピストンリングの磨耗を防ぎ、エンジンをいつも快調にする装置です。

エアクリーナーエレメントが汚れていると、エンジン不調の原因となります。

1. エアクリーナーに損傷が無いか確認してください。
2. エアクリーナーエレメントに汚れが無いか確認してください。

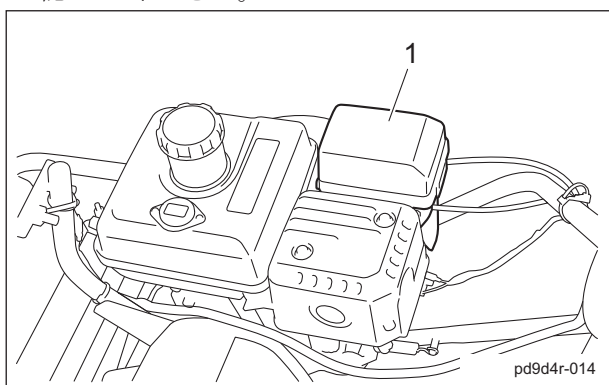

エアクリーナーの点検\_001

1	エアクリーナー
---	---------

### エアクリーナーの清掃

エアクリーナーエレメントが汚れていると、エンジン不調の原因となります。

エンジンの寿命を延ばすために適切な清掃をするように心掛けてください。

1. カバーを取り外してください。

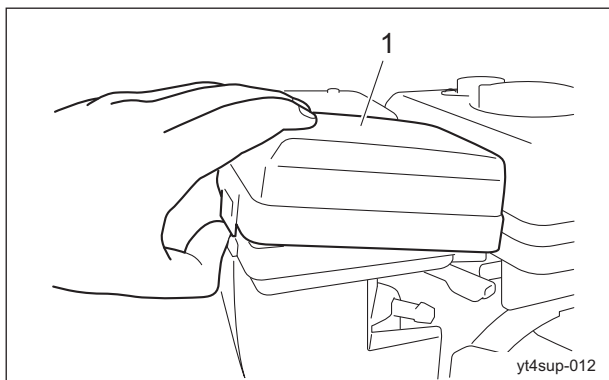

エアクリーナーの清掃\_001

1	カバー
---	-----

### 重要

エアクリーナーエレメントは、破損や汚れがある場合は交換してください。

2. エアクリーナーエレメント（ウレタンエレメント）を取り外してください。

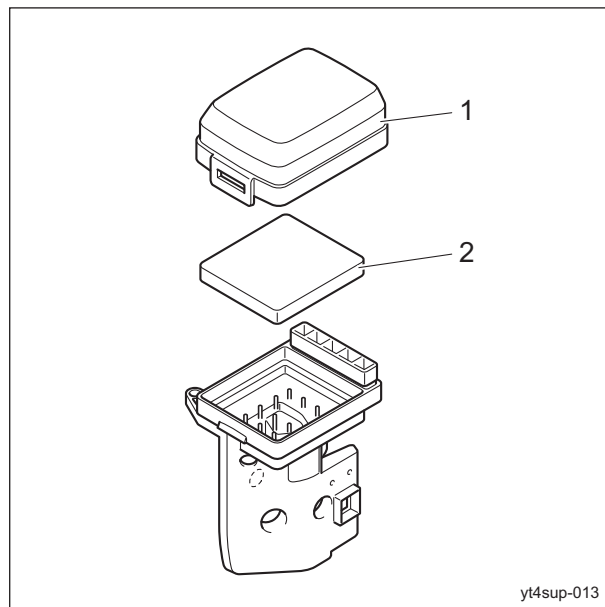

エアクリーナーの清掃\_002

1	カバー
2	エアクリーナーエレメント（ウレタンエレメント）

3. ウレタンエレメントは、引火性の低い灯油などの溶剤で洗浄後、エンジンオイルに浸し、硬く絞ってください。

### 重要

エアクリーナーエレメントは、植毛面が上側になるように取り付けてください。

4. エアクリーナーエレメント（ウレタンエレメント）を取り付けてください。
5. カバーを取り付けてください。

## ローラー

### ローラーの点検

使用頻度によるベアリングの磨耗や、水分が入ることでベアリングなどが損傷することにより、ローラーが円滑に回らないことがあります。ローラーの点検をし、必要に応じてオイルシール、ベアリングなどの部品を交換してください。

1. ローラーの減り、固着が無いか確認してください。
2. ローラー軸が磨耗していないか確認してください。
3. オイルシールの磨耗、損傷は無いか確認してください。
4. ベアリングの磨耗、さびは無いか確認してください。
5. ローラー軸にガタが無いか確認してください。

## ドラム

### ドラムの点検

1. ドラムに亀裂、破損が無いか確認してください。
2. ドラムの減り、固着が無いか確認してください。
3. ドラムとベアリングのはめ合いにガタが無いか確認してください。

## タイヤ

### タイヤの点検

1. タイヤの空気圧を確認してください。
2. 亀裂、損傷、異常磨耗が無いか確認してください。

	タイヤサイズ	空気圧
移動タイヤ	4.10/3.50-6	120 kPa (1.2 kgf/cm <sup>2</sup> )

## ブレーキ

### ブレーキの点検

1. ブレーキレバーを握り、ブレーキが完全に動作するか確認してください。
2. ロックレバーを操作し、ブレーキレバーをロックできるか確認してください。
3. ブレーキレバーのロックを解除したとき、ブレーキの引きずりが無いことを確認してください。

## クラッチ

### クラッチの点検

1. クラッチレバーを操作し、クラッチが完全に動作するか確認してください。
2. クラッチレバーの作動状態が良好か確認してください。

## ワイヤー

### ワイヤーの点検

1. ワイヤーに亀裂、損傷が無いことを確認してください。
2. 亀裂、損傷などがある場合は、直ちに交換してください。

## 電気配線

### 電気配線の点検

#### 重要

電気配線の短絡は火災、漏電、電気機器の故障の原因となります。

端子の接続不良、配線・端子の損傷、接続部の緩み、気象劣化、および化学的劣化が無いか、電気配線の確認を行ってください。必要があれば、機械を操作する前に修理を行ってください。

## エンジン周り

### エンジン周りの点検

1. 燃料系の部品は、取り付け部に緩みやひび割れ、漏れが無いか確認し、必要があれば交換してください。
2. マフラーやマフラーの周りに芝草や可燃物が付着している場合は、圧縮空気を吹き付けて清掃してください。

## エンジンオイル

### エンジンオイルの点検

#### 重要

オイルレベルゲージは、確実にねじ込んでください。

1. オイルレベルの点検は、エンジンを停止し、10 - 20 分後に行ってください。

# 取り扱い説明

2. エンジンを水平な状態にし、注入口からオイルレベルゲージをねじ込まずにエンジンオイル量を調べてください。

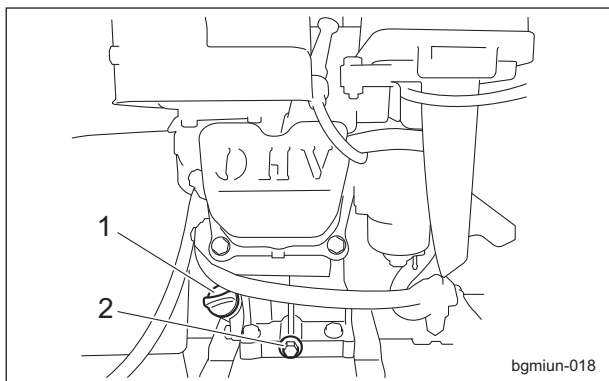

エンジンオイルの点検\_001

1	オイルレベルゲージ (オイル注入口)
2	ドレンプラグ

3. エンジンオイル量が上限と下限の間であれば適量です。

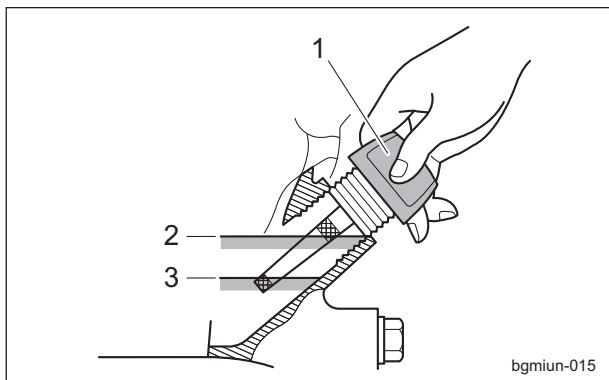

エンジンオイルの点検\_002

1	オイルレベルゲージ
2	上限
3	下限

4. オイルレベルゲージを確実にねじ込んでください。

## エンジンオイルの補給

### 重要

エンジンオイルの入れ過ぎは、エンジンの破損事故の原因となります。

### 重要

絶対に異なった種類のエンジンオイルを混ぜないでください。

### 重要

エンジンオイルは、API サービス分類の SE 級以上で、使用環境（気温）に合わせた SAE 粘度のオイルを使用してください。

### 重要

オイルレベルゲージは、確実にねじ込んでください。

1. オイルレベルゲージを取り外してください。
2. オイル注入口から新しいエンジンオイルの油面がオイルレベルゲージの上限になるまでエンジンオイルを入れてください。
3. エンジンを水平な状態にし、注入口からオイルレベルゲージをねじ込まずにエンジンオイル量を調べてください。
4. オイルレベルゲージを確実にねじ込んでください。

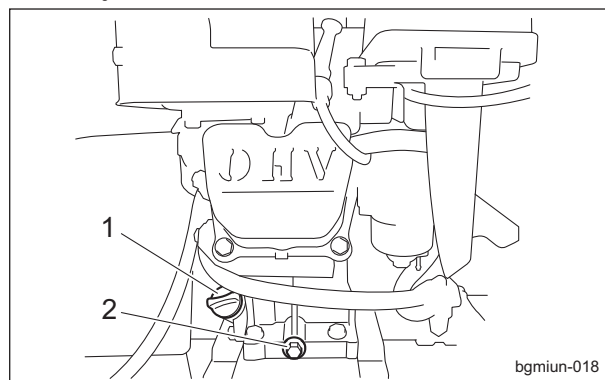

エンジンオイルの補給\_001

1	オイルレベルゲージ (オイル注入口)
2	ドレンプラグ

## 燃料

### 燃料の点検

機械を水平な状態にし、燃料タンク上の燃料ゲージにて、量の確認をしてください。

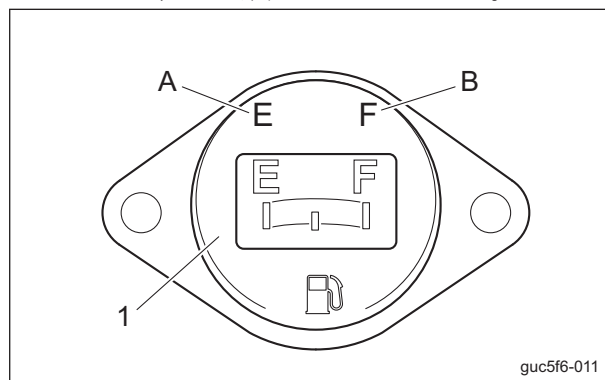

燃料の点検\_001

1	燃料ゲージ
A	EMPTY
B	FULL

### 燃料の給油

#### ⚠ 注意

燃料ゲージの FULL の位置以上に給油はしないでください。  
燃料を入れ過ぎると、傾斜地での走行・作業時などにタンクキャップより燃料があふれる可能性があります。

#### ⚠ 注意

燃料給油時は、火気厳禁です。  
喫煙しないでください。

#### ⚠ 注意

燃料の給油はエンジンを停止し、十分冷えてから行ってください。

#### ⚠ 注意

高温部に触れないように注意してください。

燃料タンク上の燃料ゲージが、EMPTY に近づいたら早めに燃料（ガソリン）の給油を行ってください。

燃料タンク容量は、約 2.5 dm<sup>3</sup> (2.5 L) です。

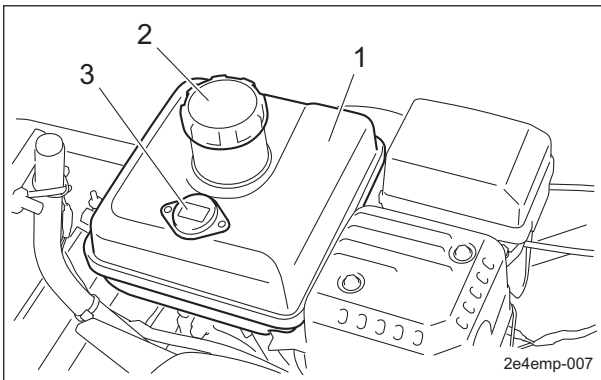

燃料の給油\_001

1	燃料タンク
2	タンクキャップ
3	燃料ゲージ

### 燃料ストレーナー

#### 燃料ストレーナーの点検

燃料ストレーナーは、燃料を供給する配管系統の途中にあり、意図せず混入している物質を取り除きます。

1. 燃料漏れが無い確認してください。
2. 傷、汚れが無い確認してください。

#### 燃料ストレーナーの清掃

燃料ストレーナーは、埃やゴミがたまると燃料の流れが悪くなります。  
定期的に清掃を行ってください。

#### 重要

燃料ストレーナーの清掃は、埃やゴミの無い清潔な場所で行ってください。

1. 燃料フィルターの燃料コックを閉じてください。
2. 燃料コックのストレーナーカップを取り外してください。
3. ストレーナーカップ内部とフィルターを引火性の低い灯油などの溶剤で洗浄してください。
4. 圧縮空気乾燥させてください。

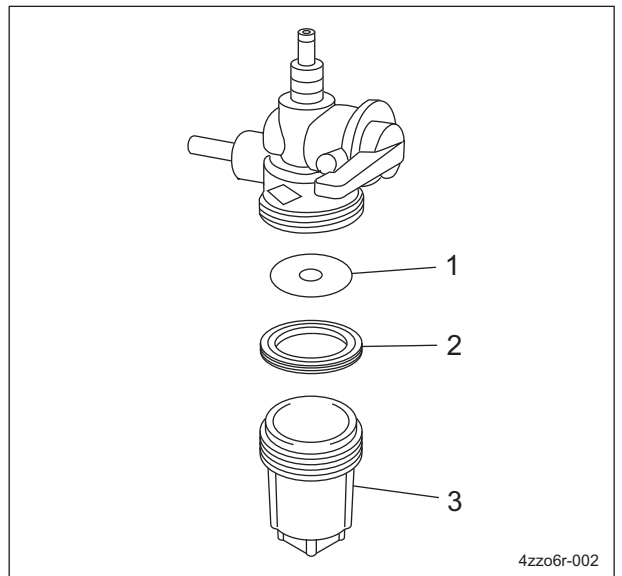

燃料ストレーナーの清掃\_001

1	フィルター
2	パッキン
3	ストレーナーカップ

# 取り扱い説明

---

## 重要

取り付けるときは、チリや埃が付着しないように注意してください。  
燃料内にチリや埃などが混入すると、燃料の流れが悪くなります。

5. 元のように正しく組み付けてください。
6. 燃料タンクに燃料を満たし、燃料コックを開いてください。
7. 燃料漏れが無いか確認してください。

## 油漏れ

### 各部油漏れの点検

50時間くらい使用すると、締め付け部の緩みなどが発生し、オイルやグリースが漏れる可能性があります。  
必ず増し締めを行ってください。  
機械の下を確認し、オイルやグリースなどの漏れが無いか確認してください。

## グラスキャッチャー

### グラスキャッチャーの点検

使用頻度によるグラスキャッチャーの磨耗や損傷、変形などにより、芝草がきちんと回収できなくなることがあります。

1. グラスキャッチャーに磨耗や劣化が無いか確認してください。
2. グラスキャッチャーに破損が無いか確認してください。
3. グラスキャッチャーの変形による可動部への干渉が無いか確認してください。

## 締め付けトルク

### 重要

締め付けトルク一覧を参照してください。  
異常な締め付け、オーバートルクでの締め付けなどで生じた不具合については、弊社では責任を負いかねます。

## 標準締め付けトルク

### ボルト、ねじ類



### 重要

各部には、ボルト止めが多く使われております。  
使用初期はボルト、ナットなどの緩みのある場合がありますので、必ず増し締めを行ってください。

特別指示の無いボルト、ナットは、適切な工具により適正な締め付けトルクで締め付けてください。  
締め付けが強すぎると「ねじ」は緩んだり、破損したりします。  
締め付け強さは、ねじの種類、強度、ねじ面や座面の摩擦などで決めております。  
一覧表は、亜鉛メッキまたはパーカー処理したボルトを対象としております。  
めねじの強度が弱い場合は適用できません。  
さびていたり、砂などが付着している「ねじ」は、使用しないでください。  
所定の締め付けトルクを与えても締め付け不足になります。  
ねじ面の摩擦が大きくなり、締め付けトルクのほとんどを摩擦損失し、締め付ける力になりません。  
「ねじ」が水や油で濡れている場合は、通常 of 締め付けトルクで締めないでください。  
ねじが濡れるとトルク係数が小さくなり、締め過ぎになります。  
締め過ぎると、ねじが伸びて緩んだり、破損することがあります。  
一度、大きな負荷がかかったボルトは、使用しないでください。  
インパクトレンチで締めるときは、熟練が必要です。  
できるだけ安定した締め付け作業ができるように練習してください。

# 取り扱い説明

呼び径	一般ボルト		
	強度区分 4.8		
	 tib3yb-001		
	N-m	kgf-cm	lb-in
M5	3 - 5	30.59 - 50.99	26.55 - 44.26
M6	7 - 9	71.38 - 91.77	61.96 - 79.66
M8	14 - 19	142.76 - 193.74	123.91 - 168.17
M10	29 - 38	295.71 - 387.49	256.68 - 336.34
M12	52 - 67	530.24 - 683.20	460.25 - 593.02
M14	70 - 94	713.79 - 958.52	619.57 - 831.99
M16	88 - 112	897.34 - 1142.06	778.89 - 991.31
M18	116 - 144	1,182.85 - 1,468.37	1,026.72 - 1,274.54
M20	147 - 183	1,498.96 - 1,866.05	1,301.10 - 1,619.73
M22	295	3,008.12	2,611.05
M24	370	3,772.89	3,274.87
M27	550	5,608.35	4,868.05
M30	740	7,545.78	6,549.74

呼び径	調質ボルト					
	強度区分 8.8			強度区分 10.9		
	 tib3yb-002			 tib3yb-003		
	N-m	kgf-cm	lb-in	N-m	kgf-cm	lb-in
M5	5 - 7	50.99 - 71.38	44.26 - 61.96	7 - 10	71.38 - 101.97	61.96 - 88.51
M6	8 - 11	81.58 - 112.17	70.81 - 97.36	14 - 18	142.76 - 183.55	123.91 - 159.32
M8	23 - 29	234.53 - 295.71	203.57 - 256.68	28 - 38	285.52 - 387.49	247.83 - 336.34
M10	45 - 57	458.87 - 581.23	398.30 - 504.51	58 - 76	591.43 - 774.97	513.36 - 672.68
M12	67 - 85	683.20 - 866.75	593.02 - 752.34	104 - 134	1,060.49 - 1,366.40	920.50 - 1186.03
M14	106 - 134	1,080.88 - 1,366.40	938.21 - 1,186.03	140 - 188	1,427.58 - 1,917.04	1,239.14 - 1,663.99
M16	152 - 188	1,549.94 - 1,917.04	1,345.35 - 1,663.99	210 - 260	2,141.37 - 2,651.22	1,858.71 - 2,301.26
M18	200 - 240	2,039.40 - 2,447.28	1,770.20 - 2,124.24	280 - 340	2,855.16 - 3,466.98	2,478.28 - 3,009.34
M20	245 - 295	2,498.27 - 3,008.12	2,168.50 - 2,611.05	370 - 450	3,772.89 - 4,588.65	3,274.87 - 3,982.95
M22	—	—	—	530	5,404.41	4,691.03
M24	—	—	—	670	6,831.99	5,930.17
M27	—	—	—	1,000	10,197.00	8,851.00
M30	—	—	—	1,340	14,628.78	11,860.34

参考：

「細目ねじ」についても、同じ数値とする。



# 取り扱い説明

## 重要締め付けトルク

### 機種別締め付けトルク

LM18GC/LM56GC/LM66GC/LM66TC

次のボルト、ナットは下記のトルクで締め付けてください。

ねじ緩み止め剤は、ネジロック中強度（スリーボンド 1322 相当品 嫌気性封着剤）を塗布してください。

部位	コード番号	品名	締め付けトルク			ねじ緩み 止め剤
			N-m	kgf-cm	lb-in	
ベッドナイフ	K0071000222	6 調質さら小ねじ 12	7 - 9	71.38 - 91.77	61.96 - 79.66	-
リール軸	K0185160002	16 左ネジナット 3P1.5	36	367.09	318.64	-
リール軸 (グルーマー付)	LM56G--1204Z0	20 丁リールギヤ	36	367.09	318.64	-
前ローラー部	K6083000042	15 継ギピン 19	29 - 38	295.71 - 387.49	256.68 - 336.34	-
ドラム車輪部	K001A080251	8 六角穴付ボルト 25	金具が抜けなくなるまで			-
ハンドル	K0010100252	10 調質ボルト 25	29 - 38	295.71 - 387.49	256.68 - 336.34	-
グルーマー部	K0160000602	17 特殊ナット P1M4 付	5 - 10	50.99 - 101.97	44.26 - 88.51	-
	K6083000143	右ケース止めボルト	6	61.18	53.11	-

# 取り扱い説明

## 使用前の調整

### ハンドルの調整

作業者の作業位置に合わせてハンドル高さを調整することができます。

ハンドルを支えているハンドル調節金の位置を上下に調整して、ボルトで固定してください。

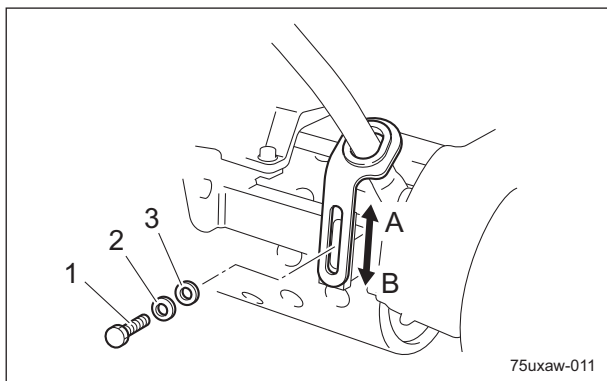

ハンドルの調整\_001

1	ボルト
2	さらばね座金
3	ワッシャー
A	高く
B	低く

### IGCA (Independent Grass Catcher Arm) の調整

参考：

この機能は仕様により、無い場合があります。

#### 重要

ハンドル高さを調整した場合は、IGCA の調整を行ってください。

1. 移動タイヤを取り外してください。
2. スタンドを解除してください。
3. グラスキャッチャーを装着してください。  
リンクロッドの調整：

#### 重要

ハンドルパイプがハンドル調節金の中心になるように調整してください。

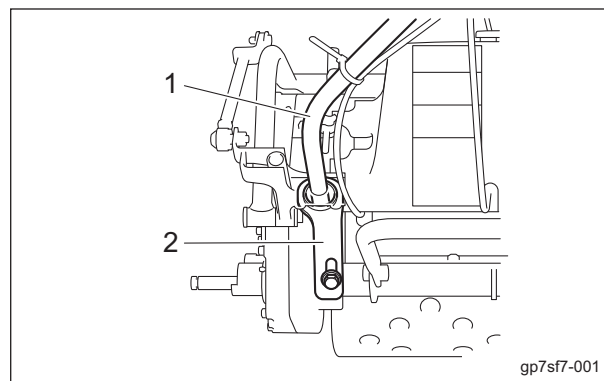

IGCA (Independent Grass Catcher Arm) の調整\_001

1	ハンドルパイプ
2	ハンドル調節金

#### 重要

左右のリンクロッドが同じ長さになるように調整してください。

1. スナップピン、ワッシャーを取り外し、平頭ピンを取り外してください。
2. ナット A を緩め、L 字金具を回してリンクロッドの長さを調整してください。  
ハンドルを高くした場合は、リンクロッドを短くします。  
ハンドルを低くした場合は、リンクロッドを長くします。
3. L 字金具に遊びが無いように長穴の最前部に平頭ピン、ワッシャー、スナップピンを取り付けてください。
4. ハンドルパイプがハンドル調節金の中心にあるか確認してください。
5. ナット A を締め付けてください。

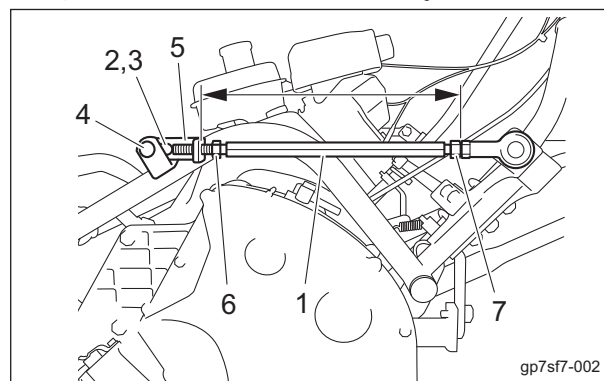

IGCA (Independent Grass Catcher Arm) の調整\_002

# 取り扱い説明

1	リンクロッド
2	スナップピン
3	ワッシャー
4	平頭ピン
5	L字金具
6	ナットA
7	ナットB

6. 反対側のリンクロッドの調整も同様の手順で行ってください。

グラスキャッチャーのすき間調整：

## 重要

グラスキャッチャーとステアーが重ならない程度に調整してください。

## 重要

グラスキャッチャーとステアーのわずかなすき間が均等になるように調整してください。

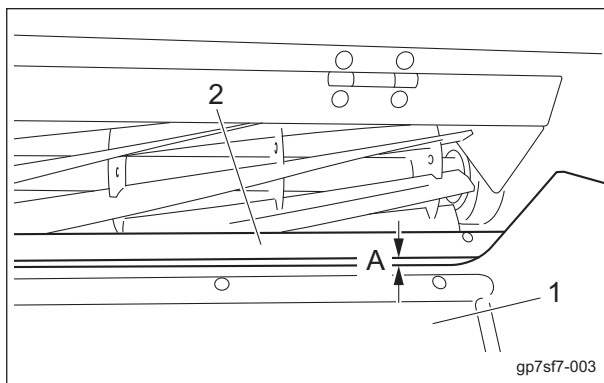

IGCA (Independent Grass Catcher Arm) の調整\_003

1	グラスキャッチャー
2	ステアー
A	すき間

1. 左右のロックナットを緩めてください。
2. 左右のクリップピンを取り外してください。

## 重要

軸にはクリップピンを差し込む貫通穴がありません。長さを調整するときは、穴の位置合わせのため、常に 180 度回してください。

3. 左右の軸を回転させ、グラスキャッチャーとステアーのすき間が 1.0 mm (0.039 in) になるように調節してください。

4. 左右のロックナットを締め付けてください。

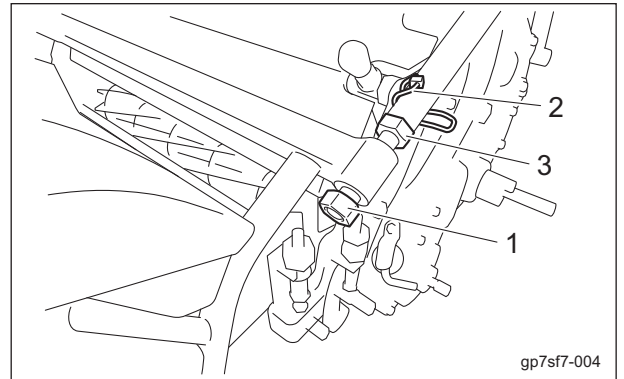

IGCA (Independent Grass Catcher Arm) の調整\_004

1	ロックナット
2	クリップピン
3	軸

## 刃合わせ調整

### ⚠ 注意

リールカッターやベッドナイフを取り扱うときは、手袋などで手を保護してください。ただし、リールカッターを回すときに手袋などが巻き込まれ、手や指を切るおそれがありますので、十分注意してください。

1. エンジンを停止してください。
2. 走行-作業切り替えレバーを「走行 OFF」の位置にしてください。

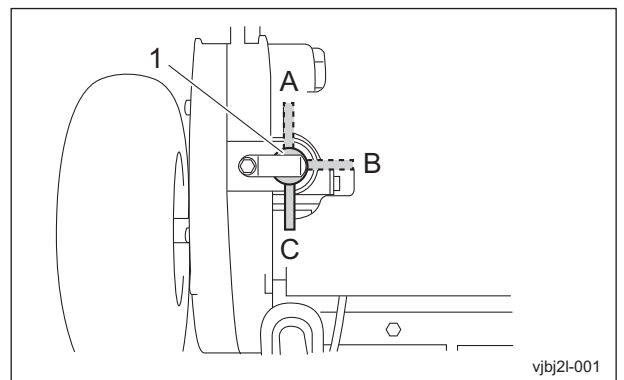

刃合わせ調整\_001

1	走行-作業切り替えレバー
A	リール ON
B	走行 ON
C	走行 OFF

# 取り扱い説明

3. リール回転（高速/低速）切り替えレバーを「停止」の位置にしてください。

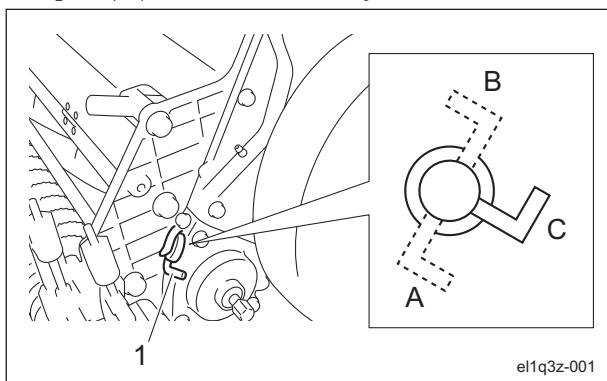

刃合わせ調整\_002

1	リール回転（高速/低速）切り替えレバー
A	高速
B	低速
C	停止

4. リールカッターとベッドナイフの刃合わせ調整は、カッター調節ナットにより刃先全面を軽く接触させ、新聞紙（1枚）がけばだたず切れるように調整してください。

5. 短冊型に裂いた新聞紙1枚をリールカッターとベッドナイフの間に90°に入れ、モアユニットを左から見てリールカッターを反時計回転に手で回して切り、切れ味を調べます。リールカッターの全面（3 - 4か所程度）にわたり、切れ味を調べてください。

- 刃先にすき間が生じた場合  
カッター調節ナットを緩めると（反時計回り）、リールカッターとベッドナイフの接触は強くなります。
- リールカッターが固くて回転しにくい場合  
カッター調節ナットを締めると（時計回り）、リールカッターとベッドナイフの接触は弱くなります。
- 調整しても切れない場合  
リールカッターのバックラッピングをしてください。

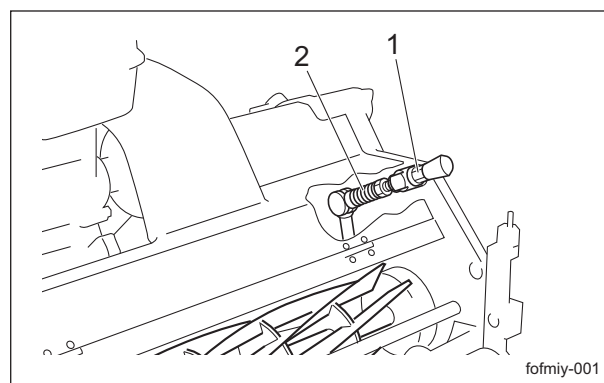

刃合わせ調整\_003

1	カッター調節ナット
2	スプリング

## 刈高の調整

### 重要

セット刈高のため実際の刈高とは異なります。

刈り込み作業に応じて、刈高を調整してください。

## 刈高とベッドナイフの刃の厚み

### 重要

推奨する最低刈高は一般的なグリーンの高さに基づいています。  
グリーンの状態や機械の仕様によって変化します。  
アンジュレーションのきついグリーンでは、グリーン面にダメージを与えることがありますので高めにセットしてください。

ベッドナイフの刃の厚みに対する推奨最低刈高は以下に示すとおりです。

## 取り扱い説明

型式	刃の種類	刃の厚み (mm/inch)	最低刈高の目安 (mm/inch)	コード番号	部品名称	備考	
LM18GC C	ムク刃	1.0/0.039	2.5/0.098	K2511000480	1 ベッドナイフ 18		
				K2511000500	1 ベッドナイフ 18-44.5	オフセット 2.5 mm	
		1.5/0.059	3.0/0.118	K2511000410	1.5 ベッドナイフ 18G		標準装備
				K2511000440	1.5 ベッドナイフ 18G-47	オフセット 5 mm	
				K2511000430	1.5 ベッドナイフ 18G-44.5	オフセット 2.5 mm	
2.0/0.079	3.5/0.138	K2511000420	2 ベッドナイフ 18G				
LM56GC C	ムク刃	1.0/0.039	2.5/0.098	K2511000490	1 ベッドナイフ 22		
				K2511000510	1 ベッドナイフ 22-44.5	オフセット 2.5 mm	
		1.5/0.059	3.0/0.118	K2511000270	1.5 ベッドナイフ 55G		
				K2511000390	1.5 ベッドナイフ 55G-47	オフセット 5 mm	
		2.0/0.079	3.5/0.138	K2511000280	2 ベッドナイフ 55G		標準装備
				K2511000350	2 ベッドナイフ 55G-47	オフセット 5 mm	
	2.5/0.098	4.0/0.157	K2511000050	2.5 ベッドナイフ 55G			
			K2511000240	2.5 ベッドナイフ 55G-47	オフセット 5 mm		
			ハイス付刃		3.0/0.118	4.5/0.177	K2510000060
5.0/0.197	7.0/0.276	K2510000160			5 ベッドナイフ 62.5-559		
LM66GC C	ムク刃	1.5/0.059			3.0/0.118	K2511000310	1.5 ベッドナイフ 65G
			K2511000400	1.5 ベッドナイフ 65G-47		オフセット 5 mm	
		2.0/0.079	3.5/0.138	K2511000300	2 ベッドナイフ 65G		標準装備
				K2511000360	2 ベッドナイフ 65G-47	オフセット 5 mm	
				2.5/0.098	4.0/0.157	K2511000200	2.5 ベッドナイフ 65G
K2511000250	2.5 ベッドナイフ 65G-47	オフセット 5 mm					
ハイス付刃		3.0/0.118	4.5/0.177	K2510000150	3 ベッドナイフ 62.5-648.4		
		5.0/0.197	7.0/0.276	K2510000170	5 ベッドナイフ 62.5-648.4		
LM66TC C	ハイス付刃	3.0/0.118	4.5/0.177	K2510000150	3 ベッドナイフ 62.5-648.4	標準装備	
		5.0/0.197	7.0/0.276	K2510000170	5 ベッドナイフ 62.5-648.4		

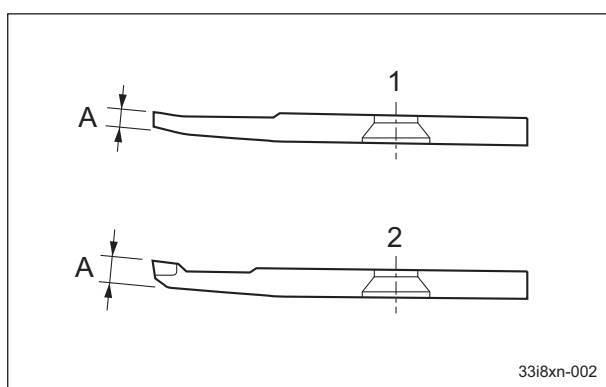

刈高とベッドナイフの刃の厚み\_001

1	ムク刃
2	ハイス付刃
A	刃の厚み

# 取り扱い説明

## 前ローラーの調整（スプリング調整タイプ）

前ローラーを上下動することにより刈高を調整できます。  
刈高は最高 14.0 mm (0.551 in) まで調整可能です。

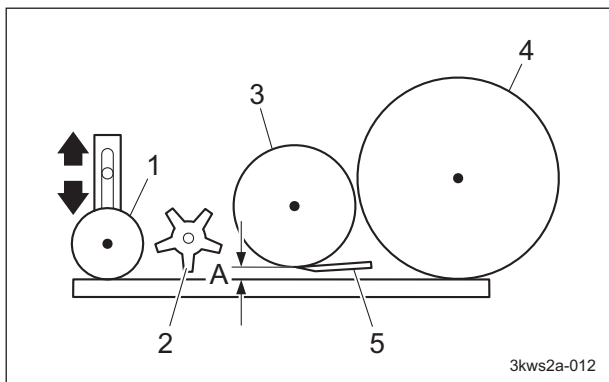

前ローラーの調整（スプリング調整タイプ）\_001

1	前ローラー
2	フロントグルーマー
3	リールカッター
4	ドラム
5	ベッドナイフ
A	刈高

- 希望の刈高にノギスをセットし、刈高ゲージの刈高設定用小ねじの首下位置を合わせ、蝶ナットでしっかりロックしてください。

### 重要

刈高を大きく変更したり、長期間スプリングの調整を行わないとスプリング圧が低下します。スプリング圧が低下した場合は、ナット B で調整してください。コイルスプリングの長さの目安は約 30.0 mm (1.18 in) です。

- ローラーブラケットを固定しているナット A を緩めてください。

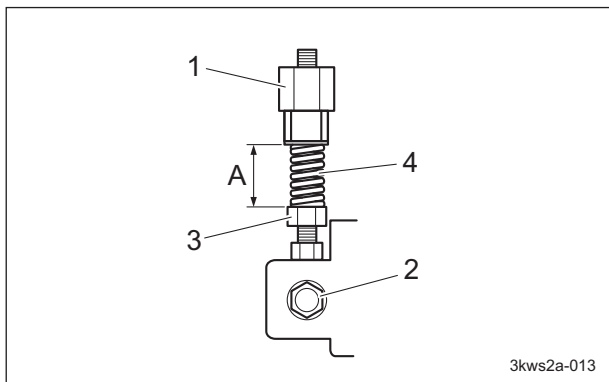

前ローラーの調整（スプリング調整タイプ）\_002

1	ローラー調節金
2	ナット A
3	ナット B
4	スプリング
A	約 30.0 mm (1.18 in)

- モアユニットの左右両端で、前ローラーとドラムに刈高ゲージを当ててください。
- ベッドナイフの先端位置にて刈高ゲージの刈高設定用小ねじの首下とすき間ができないように前ローラーをローラー調節金で上下し、前ローラー位置を決めてください。

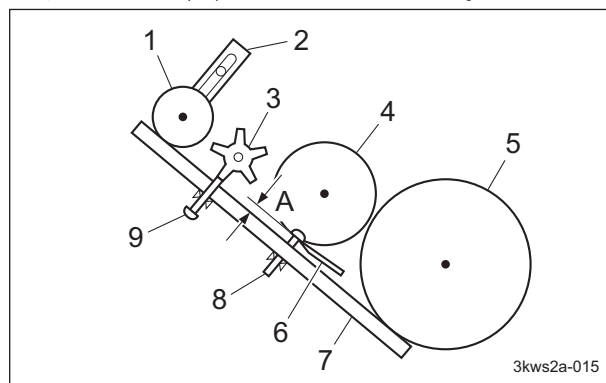

前ローラーの調整（スプリング調整タイプ）\_003

1	前ローラー
2	ローラーブラケット
3	フロントグルーマー
4	リールカッター
5	ドラム
6	ベッドナイフ
7	刈高ゲージ
8	刈高設定用小ねじ
9	グルーマー設定用小ねじ
A	刈高

- 反対側の刈高調整も同様の手順で行ってください。
- 左右のローラーブラケットを固定しているナット A を締め付け、確実に固定してください。
- 再度モアユニットの左右両端で、前ローラーとドラムに刈高ゲージを当て、希望の刈高になっているか確認をしてください。

## 前ローラーの調整

前ローラーを上下動することにより刈高を調整できます。  
刈高は最高 29.0 mm (1.141 in) まで調整可能です。

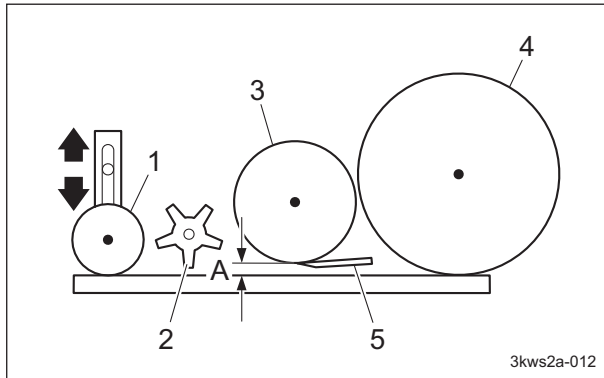

前ローラーの調整\_001

1	前ローラー
2	フロントグルーマー
3	リールカッター
4	ドラム
5	ベッドナイフ
A	刈高

- 希望の刈高にノギスをセットし、刈高ゲージの刈高設定用小ねじの首下位置を合わせ、蝶ナットでしっかりロックしてください。
- ローラーブラケットを固定しているナットを緩めてください。

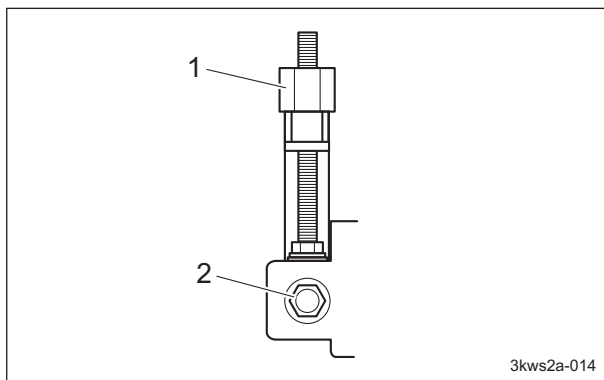

前ローラーの調整\_002

1	ローラー調節金
2	ナット

- モアユニットの左右両端で、前ローラーとドラムに刈高ゲージを当ててください。

- ベッドナイフの先端位置にて刈高ゲージの刈高設定用小ねじの首下とすき間ができないように前ローラーをローラー調節金で上下し、前ローラー位置を決めてください。

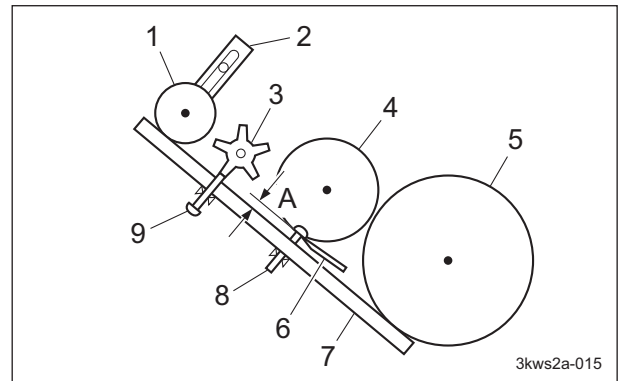

前ローラーの調整\_003

1	前ローラー
2	ローラーブラケット
3	フロントグルーマー
4	リールカッター
5	ドラム
6	ベッドナイフ
7	刈高ゲージ
8	刈高設定用小ねじ
9	グルーマー設定用小ねじ
A	刈高

- 反対側の刈高調整も同様の手順で行ってください。
- 左右のローラーブラケットを固定しているナットを締め付け、確実に固定してください。
- 再度モアユニットの左右両端で、前ローラーとドラムに刈高ゲージを当て、希望の刈高になっているか確認をしてください。

# 取り扱い説明

## グルーマーの調整

参考：

この機能は仕様により、無い場合があります。

### 重要

フロントグルーマーを使用する場合は、グリーンの状態に応じて調整してください。

### 重要

グルーマーの設定は地上高さ 0.0 mm (0.00 in) 以上にしてください。  
フロントグルーマーを地面より深く入れるとグルーマー軸が破損します。

### 重要

フロントグルーマーを深く入れすぎると、エンジンや伝導部分に負荷がかかりすぎ不具合や故障の原因となります。

### 重要

グルーミングブラシを使用する場合は、刈高と同じ高さに合わせてください。  
グルーミングブラシの高さが低すぎるとブラシの傷みが早くなります。

1. 希望のグルーマーの高さにノギスをセットし、刈高ゲージのグルーマー設定用小ねじの先端を合わせ、蝶ナットでしっかりロックしてください。

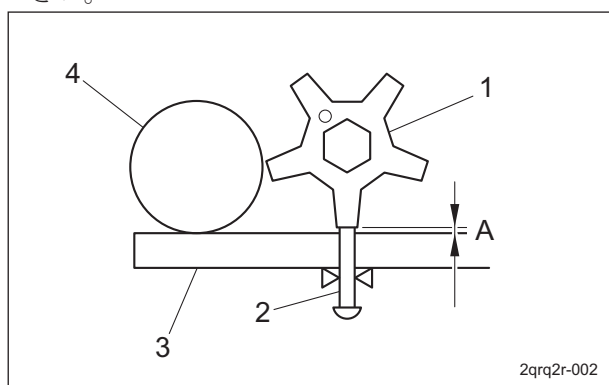

グルーマーの調整\_001

1	サッチング刃
2	グルーマー設定用小ねじ
3	刈高ゲージ
4	前ローラー
A	グルーマーの高さ

2. 左右のグルーマー調節ねじを固定しているナットを緩めてください。

3. 左右の特殊ナット A を緩めてください。

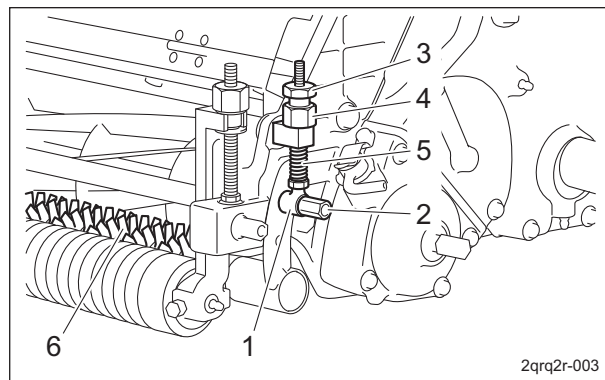

グルーマーの調整\_002

1	グルーマー調節ねじ
2	ナット
3	特殊ナット A
4	特殊ナット B
5	スプリング
6	フロントグルーマー

4. モアユニットの左右両端で、前ローラーとドラムに刈高ゲージを当ててください。

### 重要

グルーマー設定用小ねじがサッチング刃に接触する位置となるように調整してください。

5. 左右が平行になるように、特殊ナット B を上下し、調整してください。

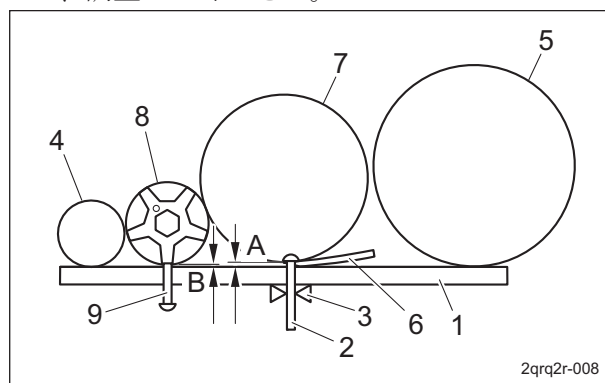

グルーマーの調整\_003



# 取り扱い説明

1	刈高ゲージ
2	刈高設定用小ねじ
3	蝶ナット
4	前ローラー
5	ドラム
6	ベッドナイフ
7	リールカッター
8	サッチング刃
9	グルーマー設定用小ねじ
A	刈高
B	グルーマーの高さ

- 反対側のグルーマーの高さの調整も同様の手順で行ってください。
- 左右のグルーマー調節ねじを固定しているナットを確実に締め付けてください。
- 左右の特殊ナット A を締め付けてください。
- 再度モアユニットの左右両端で、前ローラーとドラムに刈高ゲージを当て、希望のグルーマーの高さになっているか確認をしてください。

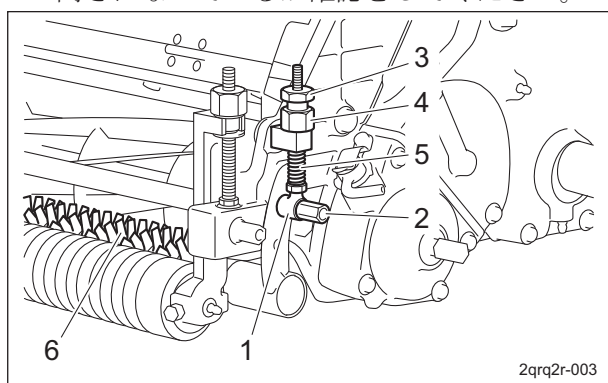

グルーマーの調整\_004

1	グルーマー調節ねじ
2	ナット
3	特殊ナット A
4	特殊ナット B
5	スプリング
6	フロントグルーマー

### 参考：

フロントグルーマーを使用しない場合は、設定したグルーマーの高さを変更する必要はありません。

左右のグルーマー調節ねじを固定しているナットを緩め、フロントグルーマーを持ち上げて左右のナットを締め付けることにより、フロントグルーマーを芝生に触れない高さまで上げることができます。

再度、グルーマーを使用する場合は、左右のナットを緩め、グルーマーを下ろして左右のナットを締め付けることで、グルーマーを前回設定されたグルーマーの高さに戻すことができます。

## エンジン始動・停止方法

### エンジン始動・停止

#### エンジン始動手順

#### ⚠ 注意

エンジンを始動する前に機械の周囲に人や障害物が無いことを確認してください。

#### ⚠ 注意

エンジンクラッチカバーが所定の位置に取り付けられているか確認してください。

- エンジンスイッチが「OFF」になっていることを確認してください。

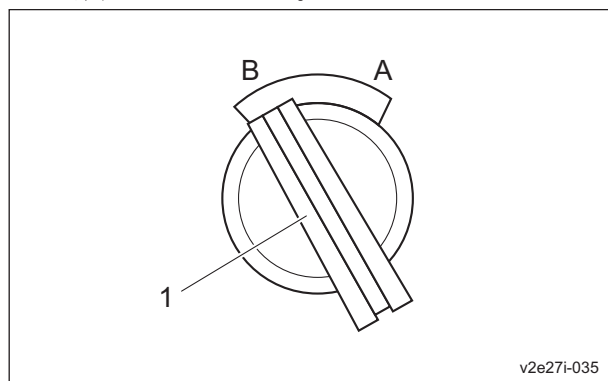

エンジン始動手順\_001

1	エンジンスイッチ
A	ON
B	OFF

- ブレーキがロックされていることを確認してください。

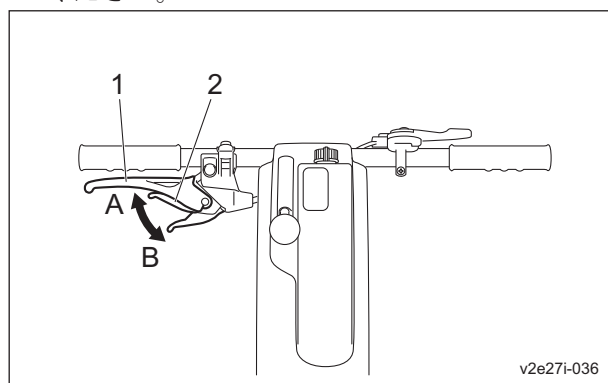

エンジン始動手順\_002

# 取り扱い説明

1	ブレーキレバー
2	ロックレバー
A	ロック
B	ロック解除

3. メインクラッチレバーを「切」の位置にしてください。

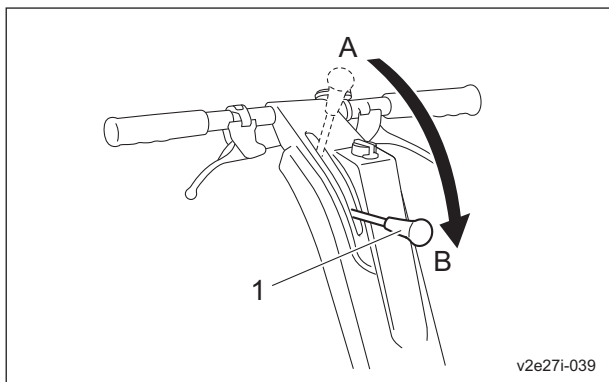

エンジン始動手順\_003

1	メインクラッチレバー
A	「入」
B	「切」

4. 燃料コックを「開」の位置にしてください。

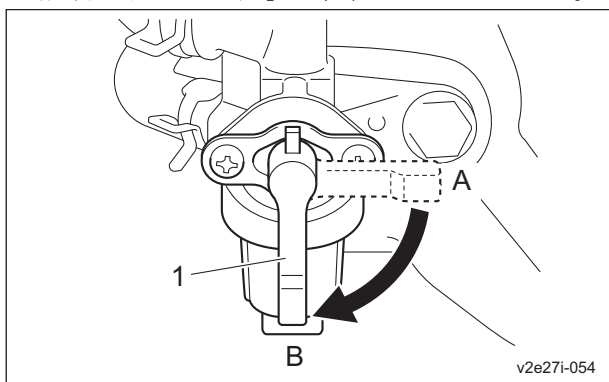

エンジン始動手順\_004

1	燃料コック
A	「閉」
B	「開」

5. エンジンスイッチを「ON」の位置にしてください。

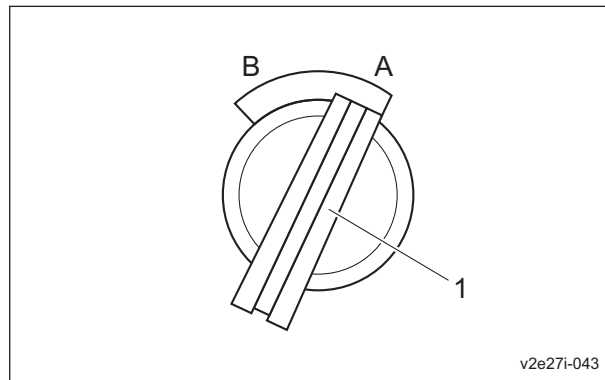

v2e27i-043

エンジン始動手順\_005

1	エンジンスイッチ
A	ON
B	OFF

6. スロットルレバーを「低速」側から半分程度「高速」側へ動かしてください。

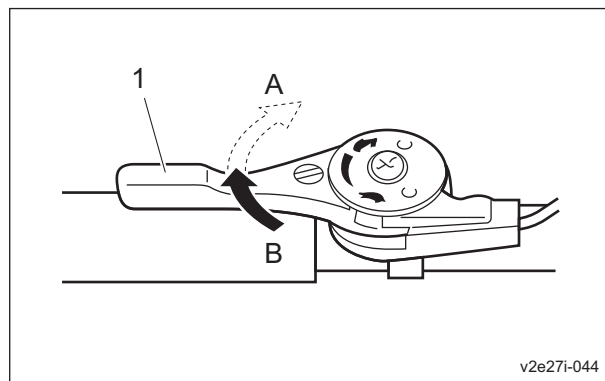

v2e27i-044

エンジン始動手順\_006

1	スロットルレバー
A	高速
B	低速

7. チョークレバーを「閉」の位置にしてください。

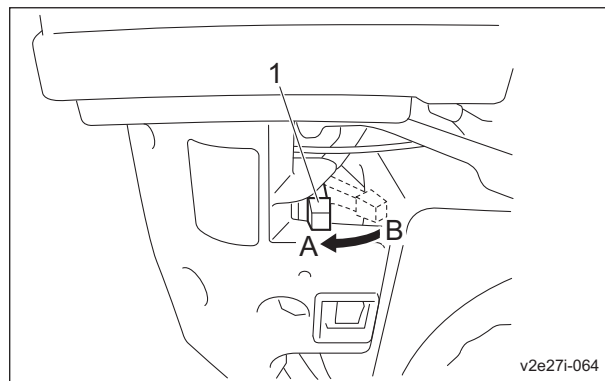

v2e27i-064

エンジン始動手順\_007

# 取り扱い説明

1	チョークレバー
A	「閉」
B	「開」

## 重要

エンジン始動後はスターターグリップをゆっくりと元の位置に戻してください。スターターグリップを引いたまま手を放すと、機器の損傷につながります。

- スターターグリップを勢いよく引き、エンジンを始動してください。

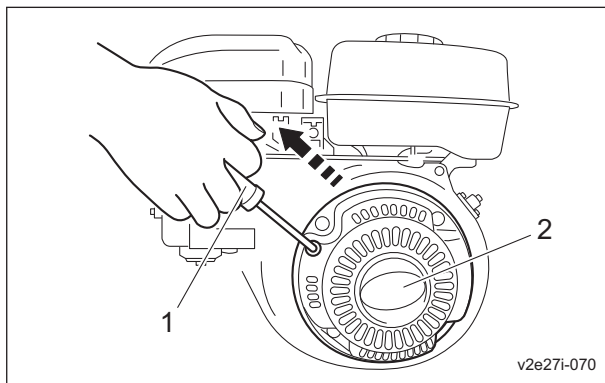

エンジン始動手順\_008

1	スターターグリップ
2	リコイルスターター

- チョークレバーを「開」の位置にしてください。

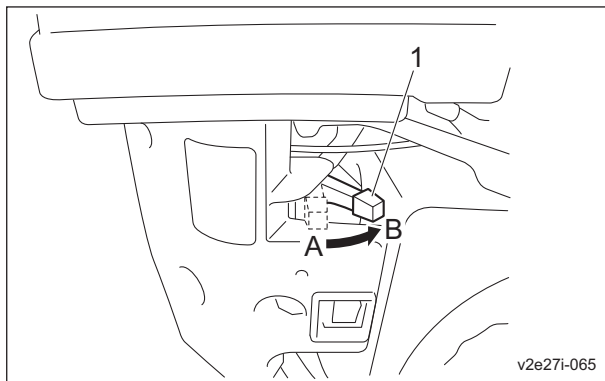

エンジン始動手順\_009

1	チョークレバー
A	「閉」
B	「開」

## エンジン停止手順

- メインクラッチレバーを「切」の位置にしてください。

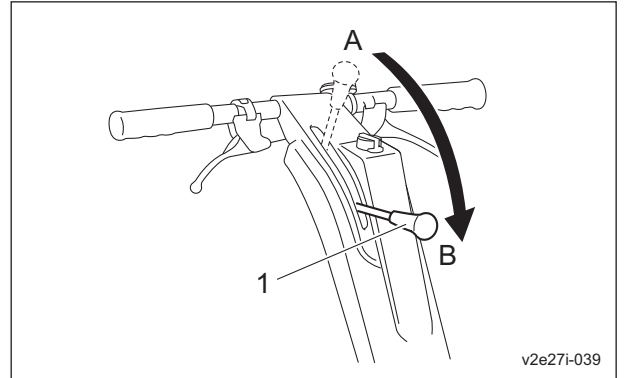

エンジン停止手順\_001

1	メインクラッチレバー
A	「入」
B	「切」

- スロットルレバーを「低速」の位置にしてください。

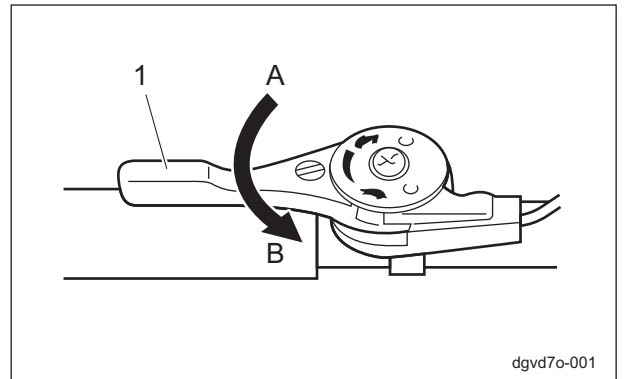

エンジン停止手順\_002

1	スロットルレバー
A	高速
B	低速

- エンジンスイッチを「OFF」の位置にしてください。

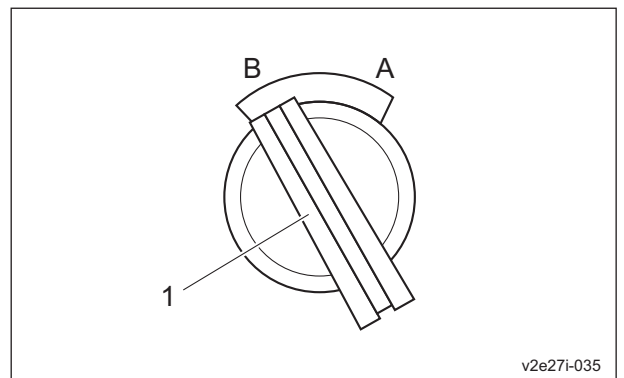

エンジン停止手順\_003

# 取り扱い説明

1	エンジンスイッチ
A	ON
B	OFF

4. 燃料コックを「閉」の位置にしてください。

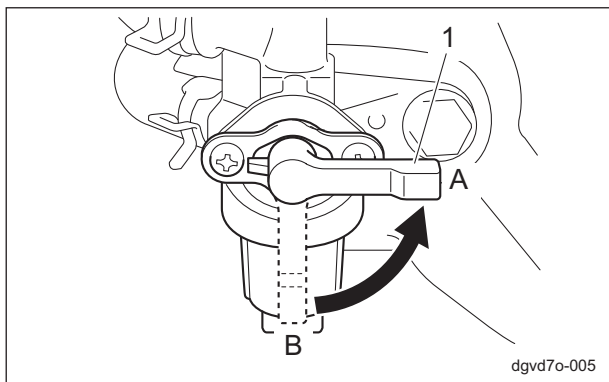

エンジン停止手順\_004

1	燃料コック
A	「閉」
B	「開」

## 操作方法

### 機械を離れるときの注意



**注意**

機械を水平な場所に駐車してください。  
傾斜地での駐車は絶対にしないでください。



**注意**

エンジンが確実に停止していることを確認してください。



**注意**

ブレーキレバーがロックされていることを確認してください。

## 操作ラベル貼付位置

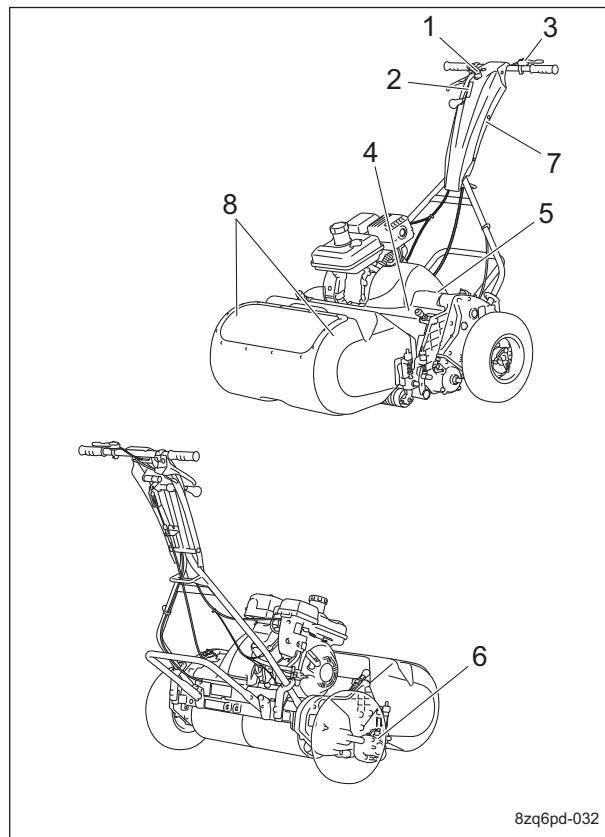

操作ラベル貼付位置\_001

1	エンジンスイッチマーク
2	クラッチ操作マーク
3	エンジン回転マーク
4	リール回転切替レバーマーク
5	クラッチマーク
6	グルーマー指示マーク
7	ライトスイッチマーク
8	赤ラインマーク 10300

## 操作ラベルの説明

### エンジンスイッチマーク

エンジンスイッチマーク  
エンジンスイッチの位置を示しています。

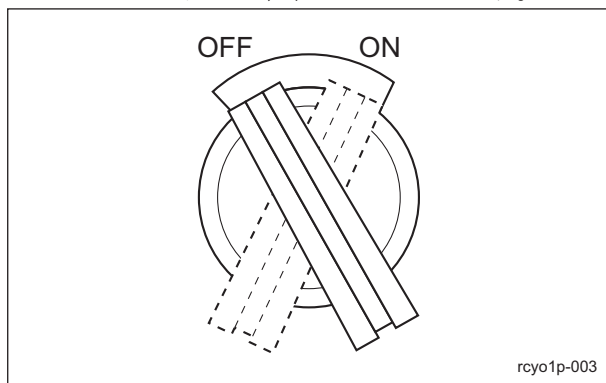

エンジンスイッチマーク\_001

### クラッチ操作マーク

K4203001490  
クラッチ操作マーク  
メインクラッチの入・切を示しています。

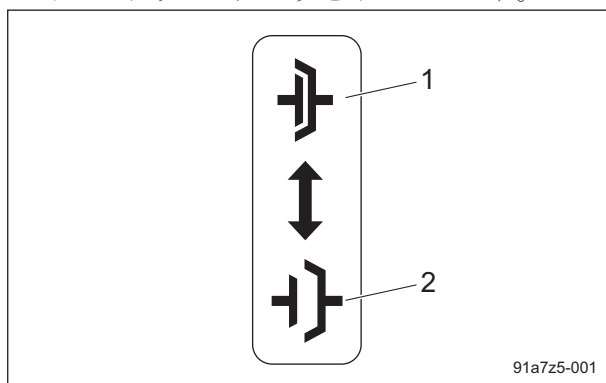

クラッチ操作マーク\_001

1	メインクラッチ「入」
2	メインクラッチ「切」

### エンジン回転マーク

エンジン回転マーク  
エンジン回転速度の高速・低速を示しています。

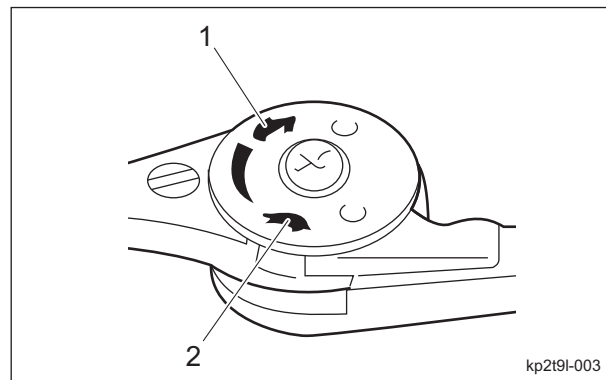

エンジン回転マーク\_001

1	高速
2	低速

### リール回転切替レバーマーク

K4203001330  
リール回転切替レバーマーク  
A：リール回転速度の高速・低速を示しています。  
B：整風板の位置を示しています。

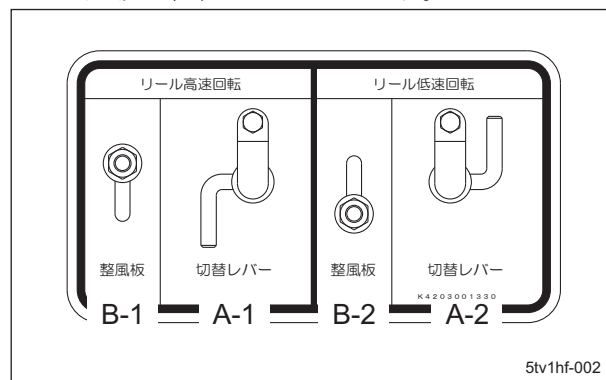

リール回転切替レバーマーク\_001

A-1	高速
A-2	低速
B-1	近い
B-2	遠い

# 取り扱い説明

## クラッチマーク

K4203001020  
 クラッチマーク  
 リールカッターとドラムの作動状態（走行-作業）を示しています。

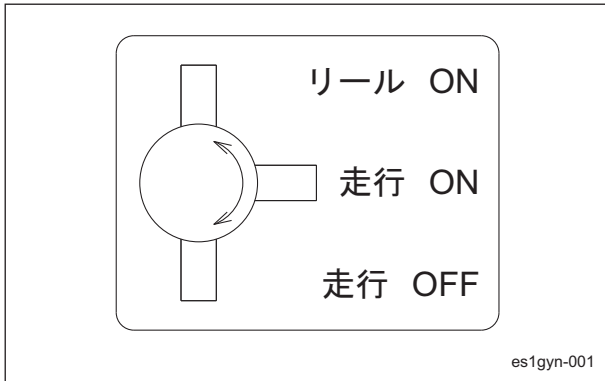

クラッチマーク\_001

## ライトスイッチマーク

参考：  
 この機能は仕様により、無い場合があります。  
 K4203001610  
 ライトスイッチマーク  
 ライトの切り替えを示しています。

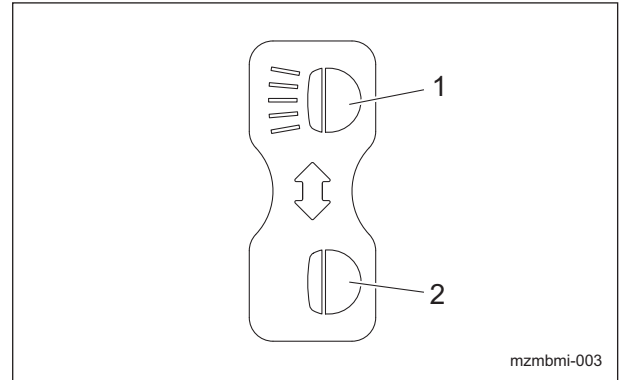

ライトスイッチマーク\_001

1	点灯
2	消灯

## グルーマー指示マーク

参考：  
 この機能は仕様により、無い場合があります。  
 K4203001030  
 グルーマー指示マーク  
 グルーマーの回転方向の切り替えを示しています。

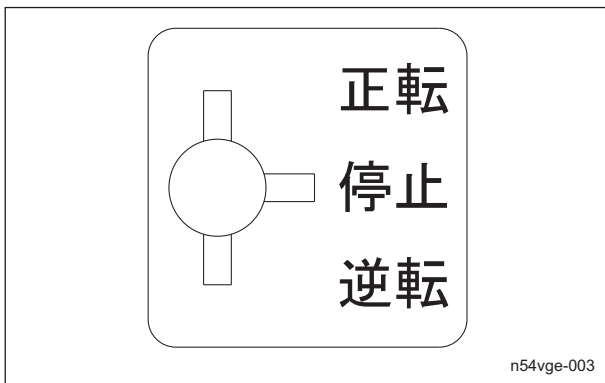

グルーマー指示マーク\_001

## 赤ラインマーク 10300

参考：  
 この機能は仕様により、無い場合があります。  
 K4209001230  
 赤ラインマーク 10300 (2本セット)  
 刈り込みの目安ラインを示しています。  
 必要に応じて、グラスキャッチャーに貼ります。

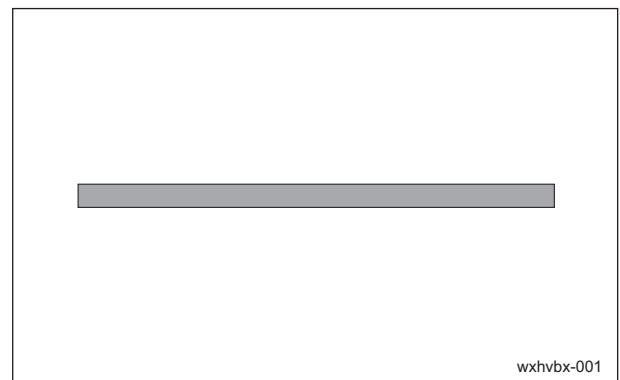

赤ラインマーク 10300\_001

## ライトスイッチ

参考：

この機能は仕様により、無い場合があります。  
ライトスイッチは、ハンドルパネルにあります。  
ライトは、スイッチを「点灯」側に倒すと点灯し、  
スイッチを「消灯」側に倒すと消灯します。

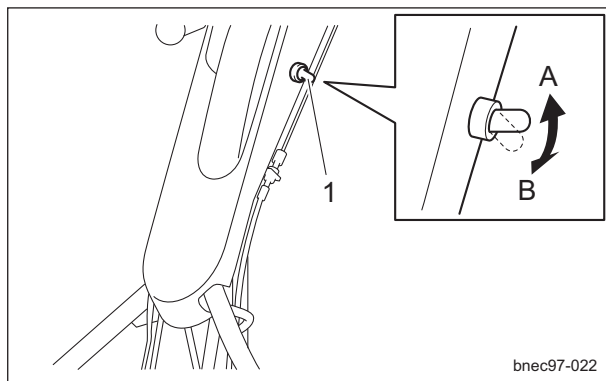

ライトスイッチ\_001

1	ライトスイッチ
A	点灯
B	消灯

## エンジンスイッチ

エンジンスイッチは、ハンドルにあります。  
エンジンを始動するときはスイッチを「ON」の位置にし、エンジンを停止するときはスイッチを「OFF」の位置にします。

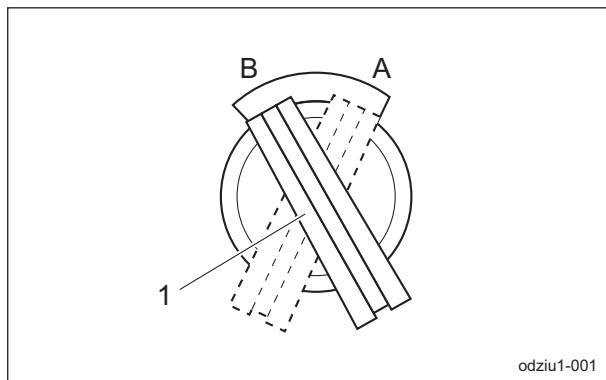

エンジンスイッチ\_001

1	エンジンスイッチ
A	ON
B	OFF

## スロットルレバー

スロットルレバーは、ハンドルにあり、エンジン回転速度の高低をレバーで調整します。  
スロットルレバーは、「高速」側にするとエンジン回転速度が高くなり、「低速」側にするとエンジン回転速度が低くなります。

参考：

移動速度は、エンジン回転速度に比例します。

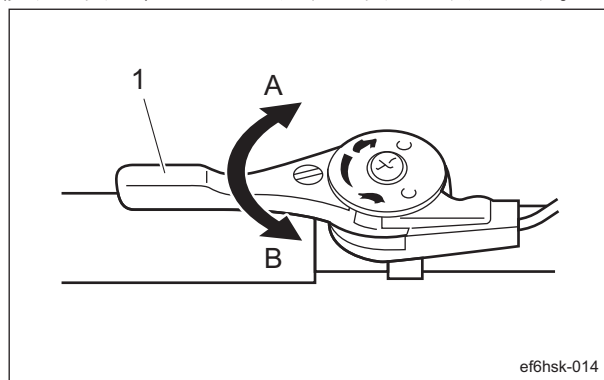

スロットルレバー\_001

1	スロットルレバー
A	高速
B	低速

# 取り扱い説明

## ブレーキレバー

### ⚠ 注意

急な操作を行わないように注意し、ゆっくり操作してください。

ブレーキレバーはハンドルにあります。  
ブレーキレバーを握るとブレーキがかかり、機械の走行は停止します。  
ブレーキレバーを握り、ロックレバーを握るとブレーキがかかった状態で、ブレーキレバーをロックします。  
ブレーキレバーがロックされた状態からさらにブレーキレバーを握ると、ブレーキレバーのロックは解除されます。

参考：

ブレーキレバーをロックして、駐車ブレーキとして使用することができます。

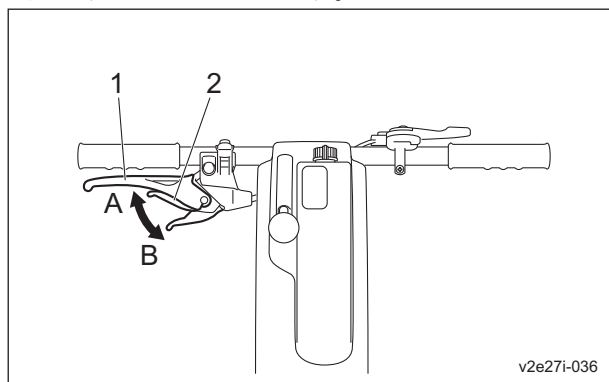

ブレーキレバー\_001

1	ブレーキレバー
2	ロックレバー
A	ロック
B	ロック解除

## メインクラッチレバー

### ⚠ 注意

急な操作を行わないように注意し、ゆっくり操作してください。

メインクラッチレバーはハンドルにあります。  
メインクラッチレバーを手前に引き上げると「入」になり前進およびリールカッターが回転します。  
メインクラッチレバーを前に倒すと「切」になり、機械の走行およびリールカッターは停止します。

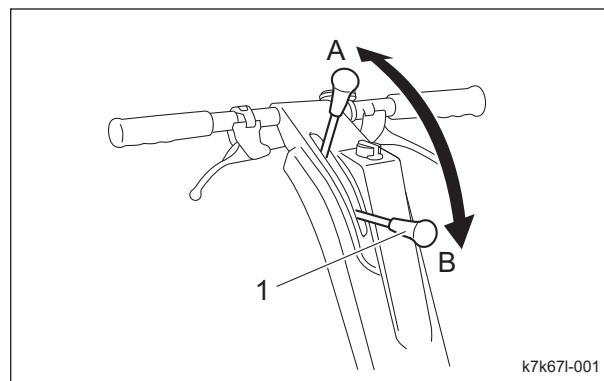

k7k671-001

メインクラッチレバー\_001

1	メインクラッチレバー
A	「入」
B	「切」

## 走行-作業切り替えレバー

### ⚠ 注意

レバーは、メインクラッチレバーが「切」の位置のときに操作をし、作業に合わせた位置にしてください。

走行-作業切り替えレバーは左フレーム側の上部にあり、切り替え位置は3か所あります。  
「リール ON」にするとドラムとリールカッターが作動し、刈り込み状態となります。  
「走行 ON」にするとドラムのみが作動し、移動状態となります。  
「走行 OFF」にするとドラム、リールカッターともに駆動伝達は解除されます。

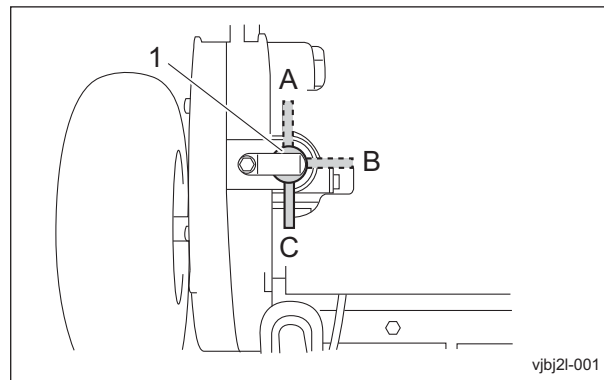

vbj21-001

走行-作業切り替えレバー\_001

1	走行-作業切り替えレバー
A	リール ON
B	走行 ON
C	走行 OFF



## リール回転（高速/低速）切り替えレバー

**注意**

レバーは、メインクラッチレバーが「切」の位置のときに操作をし、作業に合わせた位置にしてください。

リール回転（高速/低速）切り替えレバーは左フレーム側にあり、切り替え位置は3か所あります。「高速」にするとリールカッターが高速回転し、クリップピッチ（刈り込み間隔）は短くなります。ターフコンディションの良いときに使用してください。「低速」にするとリールカッターが「高速」と比較して低速で回転し、クリップピッチは長くなります。ターフコンディションがあまり良くないときに使用してください。「停止」にするとリール回転用ギヤの駆動伝達は解除されます。

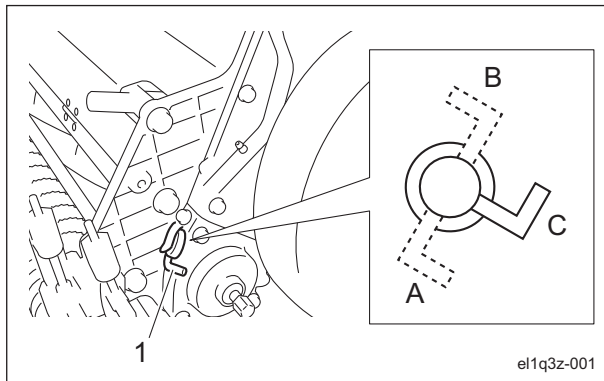

リール回転（高速/低速）切り替えレバー\_001

1	リール回転（高速/低速）切り替えレバー
A	高速
B	低速
C	停止

## 整風板

**注意**

整風板は、エンジンの回転が停止しているときに操作をし、作業に合わせた位置にしてください。

整風板はリールカバーに取り付けてあります。整風板の位置を変更することで刈り芝の飛散角度を調整します。芝生の状態やリール回転（高速/低速）に応じて調整してください。芝生の状態が「ドライ」または、リール回転が「高速」のとき整風板をリールカッターに近づけてください。芝生の状態が「ウエット」または、リール回転が「低速」のとき整風板をリールカッターから遠ざけてください。

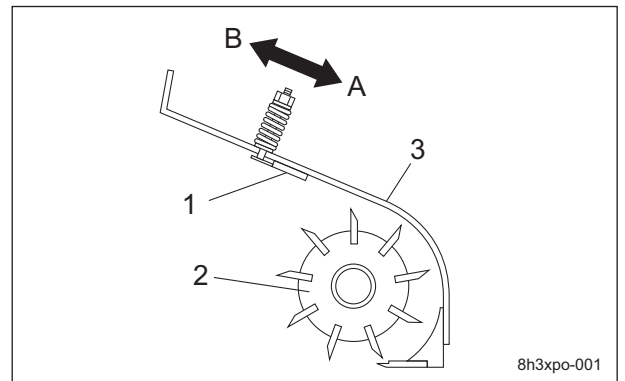

整風板\_001

1	整風板
2	リールカッター
3	リールカバー
A	近い
B	遠い

# 取り扱い説明

## エンジンラッチカバー

エンジンラッチカバーはエンジン左側にあり、エンジンラッチをカバーしています。エンジンラッチカバーの開閉は、固定ボルトの脱着で行います。

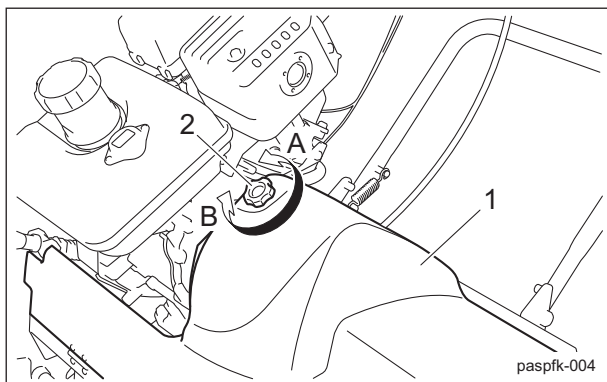

エンジンラッチカバー\_001

1	エンジンラッチカバー
2	固定ボルト
A	緩む
B	締まる

## グルーマークラッチレバー

参考：  
この機能は仕様により、無い場合があります。

### ⚠ 注意

レバーは、メインクラッチレバーが「切」の位置のときに操作をし、作業に合わせた位置にしてください。

グルーマークラッチレバーは右フレーム側の上部にあり、切り替え位置は3か所あります。「正転」にするとグルーマーはリールカッター回転方向と同方向に回転します。「逆転」にするとグルーマーはリールカッター回転方向と逆方向に回転します。「停止」にするとグルーマーは回転しません。

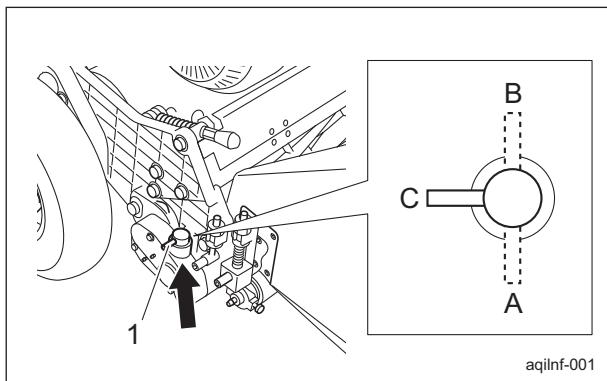

グルーマークラッチレバー\_001

1	グルーマークラッチレバー
A	正転
B	逆転
C	停止

## IGCA (Independent Grass Catcher Arm)

参考：

この機能は仕様により、無い場合があります。(IGCAはLM18GC/LM56GCに装着可能。)  
IGCAは、刈り取り部上部にあります。IGCAは、グラスキャッチャーに入る芝の量が増えても、刈り取り部の刈り取り姿勢が変化しない機構です。ハンドルのラフな動きが刈り取り部の姿勢変化に伝わるのを極力排除します。ハンドルをラフに扱っても刈り取り部は安定し、芝生を刈って行くため、グリーンを刈り始めから終わりまで刈高は変化しません。オペレーターの技術レベルや機械の習熟度に関係なく安定した芝刈り作業ができ、すべてのグリーンを均一な刈高で刈ることができます。

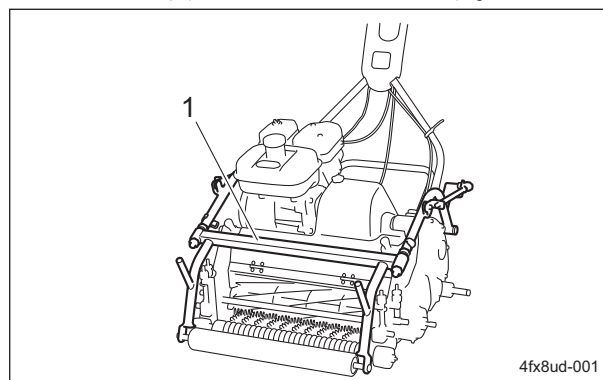

IGCA (Independent Grass Catcher Arm) \_001

1	IGCA
---	------

# 取り扱い説明

## 課題 1 :

グラスキャッチャーの重量による刈り取り部の浮き沈みにより、刈高が変動してしまう。

### 解決法 :

刈り取り部とグラスキャッチャーは独立しています。

これにより、グラスキャッチャーに入った芝生、サッチ、砂などの重量が増えても刈り取り部の刈り取り姿勢に影響しません。

オペレーターは、グリーンへの刈り始めから終わりまで一定の刈高で刈ることができます。

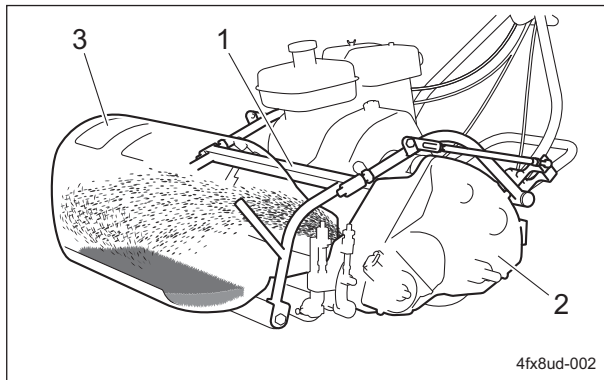

IGCA (Independent Grass Catcher Arm) \_002

1	IGCA
2	刈り取り部
3	グラスキャッチャー

## 課題 2 :

オペレーターのハンドル操作による刈り取り部の浮き沈みにより、刈高が変化してしまう。

### 解決法 :

グラスキャッチャーとハンドルをリンクさせ、ハンドルのラフな動きを刈り取り部の姿勢変化に伝わるのを極力排除します。

リンクロッドの調整によって、ハンドルは常にハンドル調節金の中心をキープすることができ、刈り取り部の接地圧を均一にすることができます。

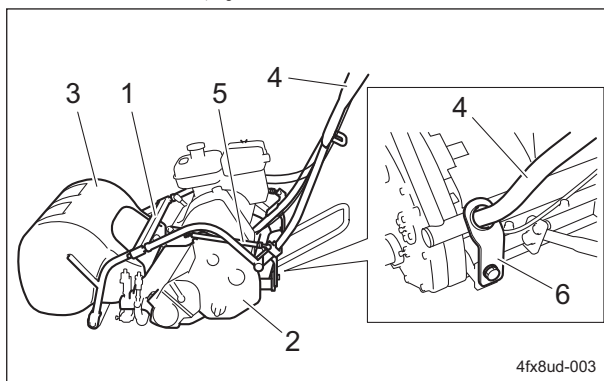

IGCA (Independent Grass Catcher Arm) \_003

1	IGCA
2	刈り取り部
3	グラスキャッチャー
4	ハンドル
5	リンクロッド
6	ハンドル調節金

## 効果 1 :

すべてのオペレーターの技術レベルに関係なく、ハンド調節金の穴の範囲内であれば誰が操作しても一定の刈高で刈ることができます。特に急加速時やエンジェーションの刈り込み時に有効です。

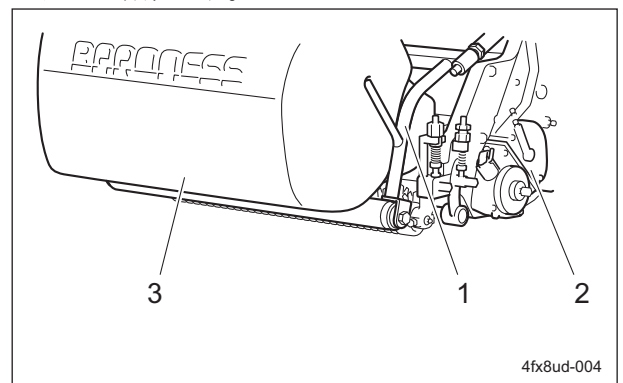

IGCA (Independent Grass Catcher Arm) \_004

1	IGCA
2	刈り取り部
3	グラスキャッチャー

## 効果 2 :

グラスキャッチャーの荷重がフロントローラーに影響しないため、グリーン進入時のフロントローラー接地による沈み込み（喰い込み）を軽減することができます。

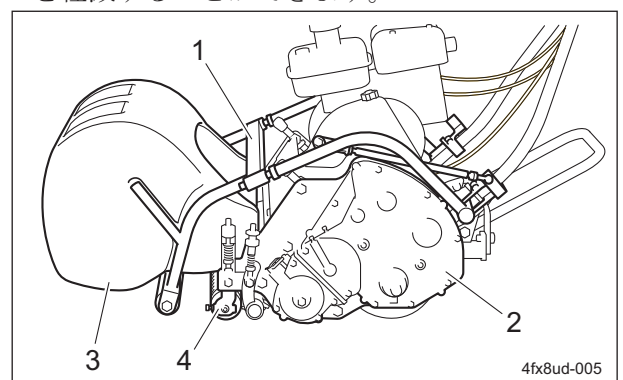

IGCA (Independent Grass Catcher Arm) \_005

1	IGCA
2	刈り取り部
3	グラスキャッチャー
4	フロントローラー

# 取り扱い説明

## 計器

### アワーメーター

参考：

この機能は仕様により、無い場合があります。

#### 重要

このアワーメーターは電池交換ができません。電池が消耗した場合は、アワーメーターを交換してください。

アワーメーターは、エンジンの総運転時間を示します。累積時間を手動でゼロにリセットすることはできません。累積時間が 99999 時間を越えると、表示は自動的にゼロになって再スタートします。

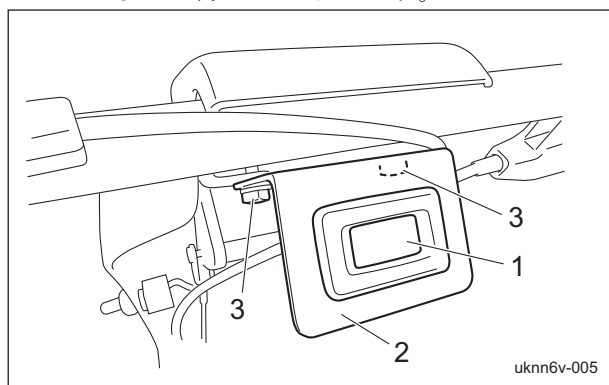

アワーメーター\_001

1	アワーメーター
2	アワーメーター取付金
3	ボルト

## 移動

### 走行操作

#### 注意

どのような場合にも、緊急停止ができる速さで運転してください。

#### 注意

急発進・急停車は、絶対行わないでください。

1. 移動タイヤを装着します。
2. スタンドを解除します。
3. 走行-作業切り替えレバーを「走行 ON」の位置にします。
4. エンジンを始動します。
5. ブレーキを解除します。

6. メインクラッチレバーをゆっくりと手前に引き上げます。
7. 機械は走行を始めます。
8. メインクラッチレバーをゆっくりと前に倒すと、機械は停止します。

## 刈り込み

### 刈り込み操作

#### 警告

急な傾斜地では作業を行わないでください。

#### 注意

急発進・急停車は、絶対行わないでください。

#### 注意

刈り込み作業は、必ず場所にあった速さで行ってください。凹凸面の刈り込み作業は、刈り込み速さを遅くして行ってください。

#### 重要

グラスキャッチャーは必ず装着してください。作業中は刈り芝を適時、排出してください。

1. 移動タイヤを取り外します。
2. スタンドを解除します。
3. グラスキャッチャーを装着します。
4. リール回転（高速/低速）切り替えレバーを任意の位置にします。
5. 整風板を任意の位置に調整します。
6. グルーマークラッチレバーを任意の位置にします。
7. 走行-作業切り替えレバーを「リール ON」の位置にします。
8. エンジンを始動します。
9. ブレーキを解除します。
10. メインクラッチレバーをゆっくりと手前に引き上げ、刈り込みを始めます。

参考：

作業は、3,000 rpm を目安に行ってください。

# 取り扱い説明

## 移動タイヤの脱着

**重要**

刈り込みは、移動タイヤを取り外して行います。

移動タイヤは自走で移動する際に使用します。

移動タイヤの取り外し：

1. スタンドを立ててください。

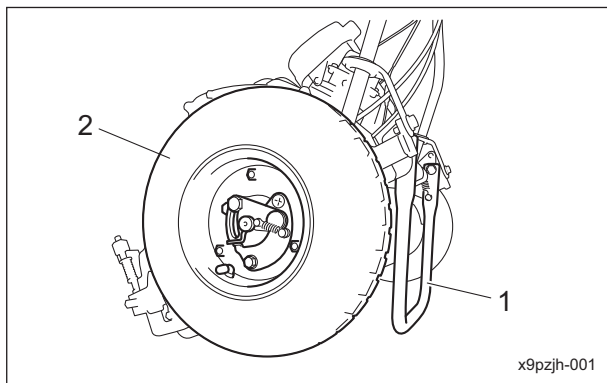

移動タイヤの脱着\_001

1	スタンド
2	移動タイヤ

2. 車輪取り付け板のレバーをスライドさせて解除位置で保持したまま、移動タイヤを手前に引っ張り、取り外してください。

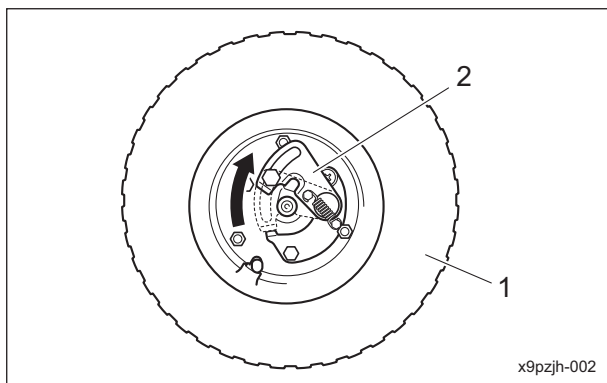

移動タイヤの脱着\_002

1	移動タイヤ
2	車輪取り付け板

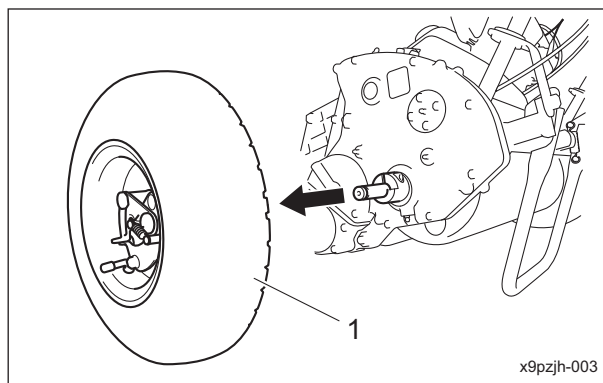

移動タイヤの脱着\_003

1	移動タイヤ
---	-------

3. 反対側の移動タイヤも同様の手順で取り外してください。

移動タイヤの取り付け：

以下の要領で、移動タイヤを取り付けます。

1. スタンドを立ててください。

**重要**

ドラム軸と移動タイヤには、はめ合いの凹凸部があります。形状を確認して取り付けてください。

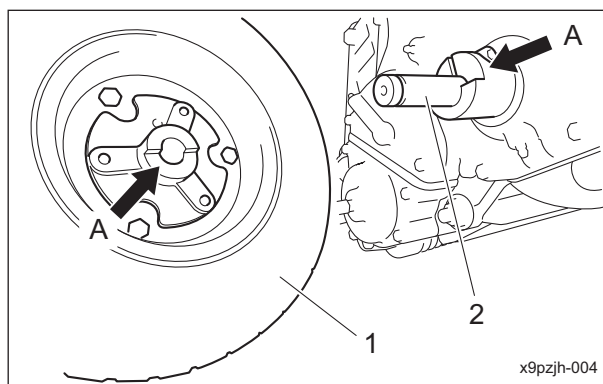

移動タイヤの脱着\_004

1	移動タイヤ
2	ドラム軸
A	はめ合い凹凸部

# 取り扱い説明

2. 移動タイヤをドラム軸に取り付けてください。

### 重要

車輪取り付け板がドラム軸の溝にはまっているか確認してください。  
はまっていないと脱輪するおそれがあります。

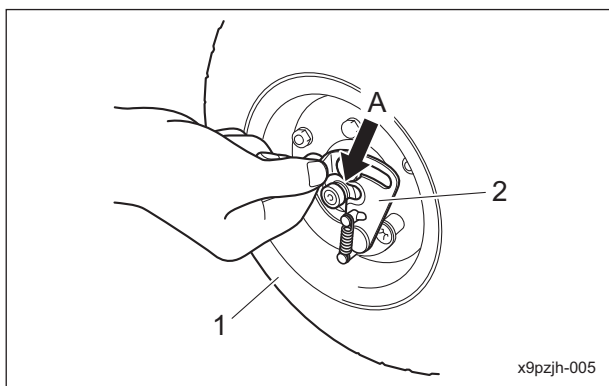

移動タイヤの脱着\_005

1	移動タイヤ
2	車輪取り付け板
A	溝

## グラスキャッチャーの脱着

### 注意

グラスキャッチャーの脱着はエンジンを停止して行ってください。

グラスキャッチャーの取り外し：  
グラスキャッチャーを上を持ち上げ、グラスキャッチャーの左右の掛け金をローラーブラケットから取り外してください。

グラスキャッチャーの取り付け：  
グラスキャッチャーの左右の掛け金をローラーブラケットに掛けて取り付けてください。

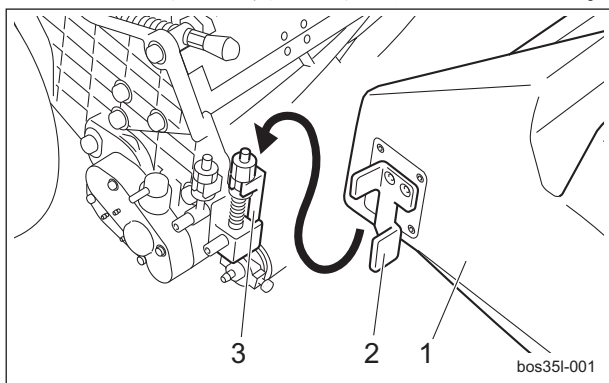

グラスキャッチャーの脱着\_001

1	グラスキャッチャー
2	掛け金
3	ローラーブラケット

## 運搬

### 運搬方法

### 注意

機械を積み降ろしするときは、滑らない靴を着用し、ゆっくりと走行してください。

### 重要

ロープを掛けて機械を固定するときは、ロープをエンジンに掛けないでください。

### 重要

ロープを掛けて機械を固定するときは、ワイヤーを曲げないように注意してください。

この機械をトラックやトレーラーに積載する場合は、十分注意してください。

積み降ろしは平らな安全な場所で、トラックやトレーラーの駐車ブレーキをかけ、エンジンを止め、輪止めをして行ってください。

トラックやトレーラーに積載して移動するときは、この機械の駐車ブレーキをかけ、エンジンを止め、強度が十分あるロープなどで機械を固定してください。

あゆみ板を使用する場合は、幅、長さ、強度が十分あり、スリップしないものを選んでください。

## 保管

### 長期保管について

- 清掃
  - 車両本体およびエンジンなどの泥や草屑、油汚れなどをきれいに落としてください。
- オイル交換
  - エンジンオイル、エレメントの点検と交換をしてください。
- 注油
  - 各注油箇所へグリース注入、塗布と注油をしてください。
- 燃料
  - 燃料タンク内の燃料を抜き取ってください。
- タイヤの空気圧
  - 標準よりやや高めにし、湿気から守るために板の上に載せてください。

## 6. 格納場所

- ・ 雨のかからない乾燥した場所で、カバーなどをかけてください。

## 取り扱い説明

---



メンテナンス上の注意 .....	Page 5-2
メンテナンス時の機械姿勢 .....	Page 5-2
メンテナンススケジュール .....	Page 5-3
調整値 .....	Page 5-5
グリースアップ .....	Page 5-6
グリースアップについて .....	Page 5-6
グリースアップ位置 .....	Page 5-6
メンテナンスの方法 .....	Page 5-8
カッター調節スプリングの調整 .....	Page 5-8
カム調整 .....	Page 5-8
バックラッピング .....	Page 5-9
リールカッターの研磨 .....	Page 5-11
リールカッターの交換 .....	Page 5-12
ベッドナイフの交換 .....	Page 5-14
ベッドナイフ台の脱着 .....	Page 5-14
ベッドナイフの脱着 .....	Page 5-18
カバー（左）の脱着 .....	Page 5-20
ブレーキの調整 .....	Page 5-21
エンジンラッチ部の調整 .....	Page 5-21
エアクリーナーの交換 .....	Page 5-22
エンジンオイルの交換 .....	Page 5-23
刈り込みの不具合対処 .....	Page 5-24
カジリの発生 .....	Page 5-24
スジの発生（ブロック状の段差） .....	Page 5-24
スジの発生（白く帯状に見える） .....	Page 5-25
刃が切れない .....	Page 5-26
刃合わせの片ぎき .....	Page 5-27

# メンテナンス

## メンテナンス上の注意

### 警告

本書に記載する「メンテナンス」の章は、専門知識のある整備士が行うべきメンテナンスの項目について説明しています。  
オーナーは、専門知識のある整備士がこの機械のメンテナンスを実施するように指導してください。

### 注意

実施するメンテナンスを熟知してから行ってください。

### 重要

メンテナンスを行う際に必要な工具は、目的にあったものを使用してください。

### 重要

常に安全に、最高の性能でお使い頂くために、交換部品やアクセサリは BARONESS 純正部品をお求めください。  
純正部品以外の部品をご使用になった場合、製品保証を受けられなくなる場合がありますので、ご注意ください。

機械の性能を引き出し、長くご使用いただくために、メンテナンススケジュールに従ってメンテナンスをしてください。

## メンテナンス時の機械姿勢

### 重要

機械のメンテナンスを行うときなど、ハンドル側を下にして倒した姿勢で長時間放置すると、エンジンの燃焼室にエンジンオイルが入り、エンジン不調の原因となりますので注意してください。  
また、ハンドルを立てた位置に戻してからオイルが戻るのに十分な時間を確保するため、10分経過してからエンジンを始動してください。

## メンテナンス

## メンテナンススケジュール

LM18GC/LM56GC/LM66GC/LM66TC

メンテナンススケジュールは、以下のとおりです。

○・・・点検、調整、補給、清掃

●・・・交換(初回)

△・・・交換

メンテナンス項目		作業前	作業後	10時間ごと	20時間ごと	25時間ごと	50時間ごと	100時間ごと	300時間ごと	500時間ごと	1年ごと	2年ごと	必要に応じて	備考	
エンジン	*2 各種ボルトナットの締め付け	○													
	*2 燃料レベルの点検	○													
	*2 液漏れ(油、燃料)の点検	○													
	*2 エンジンオイルレベルの点検	○													
	*2 エアクリーナーの点検		○										△		
	*2 エンジンおよびマフラー・排気管周辺の清掃		○												
	*2 エンジンオイルの交換					●	△								初回 25h
	*2 点火プラグの点検							○						△	
	*2 燃料ストレーナー(コック)の清掃							○							
	*1 燃料タンク・燃料ろ過網の清掃								○						
	*1 バルブクリアランスの点検・調整									○					
	*1 燃焼室のカーボン除去									○					
	燃料ホースとクランプバンドの点検										○		△		
	駆動部	タイヤの空気圧と状態の点検	○												
各部の損傷の点検		○													
ボルト、ナットの締め付けの点検		○													
メインクラッチレバーの作動の点検		○													
ブレーキの動作の点検		○													
ワークランプ点灯の点検		○													
ハンドル位置の調整		○													
カバーの状態の点検		○													
駆動部の清掃			○												
可動部のグリースアップと注油				○			○								グリースアップ位置によりメンテナンススケジュールが異なります
エンジンクラッチスプリングの調整													○		
ブレーキワイヤーの点検								○				△			
電気配線の状態(損傷、汚損、接続部の緩み)の点検										○					

# メンテナンス

メンテナンス項目		作業前	作業後	10時間ごと	20時間ごと	25時間ごと	50時間ごと	100時間ごと	300時間ごと	500時間ごと	1年ごと	2年ごと	必要に応じて	備考	
駆動部	エンジンクラッチのすき間の調整												○		
	スロットルワイヤーの点検												○		
	メインクラッチワイヤーの点検												○		
刈り取り部	リールカッターとベッドナイフの状態の点検	○													
	カバーの状態の点検	○													
	ローラーの状態の点検	○													
	グルーマーの状態の点検	○													
	刃合わせ	○													
	刈高の確認	○													
	グルーマーの調整	○													
	各部の損傷の点検	○													
	ボルト、ナットの締め付けの点検	○													
	刈り取り部の清掃		○												
	グリースアップ			○			○								グリースアップ位置によりメンテナンススケジュールが異なります
	ギヤケース内ベアリングの交換											△			
	前ローラーベアリングの交換											△			
	ギヤケース内オイルシールの交換											△			
	前ローラーオイルシールの交換											△			
	ギヤケース内グリースの交換											△			
ベッドナイフのカムブッシュの掃除とグリースの塗布													○		
カッター調節スプリングの調整													○		
バックラッピング		○													
刃（リールカッター）の研磨													○	必要に応じて刃の研磨または交換	

- ・ \*1：点検整備は、お近くのバロネス販売店に相談の上、その指示に従ってください。
- ・ \*2：エンジンの取扱説明書を参照ください。
- ・ 消耗品については、保証値ではありません。

## 調整値

ローラー調節スプリング	30.0 mm (1.18 in)	コイルスプリングの長さ
カッター調節スプリング	50.0 mm (1.97 in)	コイルスプリングの長さ
リールカッター軸ベアリング予圧スプリング	11.5 mm (0.453 in)	スプリングの全長
リールカッター回転トルク	0.8 - 1.0 N・m (8 - 10 kgf・cm)	
エンジンクラッチ	0.5 - 1.0 mm (0.020 - 0.039 in)	エンジンクラッチとクラッチフェーシングのすき間
クラッチ板作動量	1.0 - 2.0 mm (0.039 - 0.079 in)	
クラッチスプリング	35.0 mm (1.38 in)	スプリングの全長

# メンテナンス

## グリースアップ

### グリースアップについて

可動部がグリース切れにより、固着したり、破損したりする可能性がありますので、グリースアップの必要性があります。

メンテナンススケジュールに従って、ウレア系2号グリースでグリースアップしてください。その他指定のグリース、潤滑油を使用する場所は、「グリースアップ位置」に記載されています。指定のグリース、潤滑油でグリースアップしてください。

### グリースアップ位置

次の場所にグリースニップルが取り付けられています。

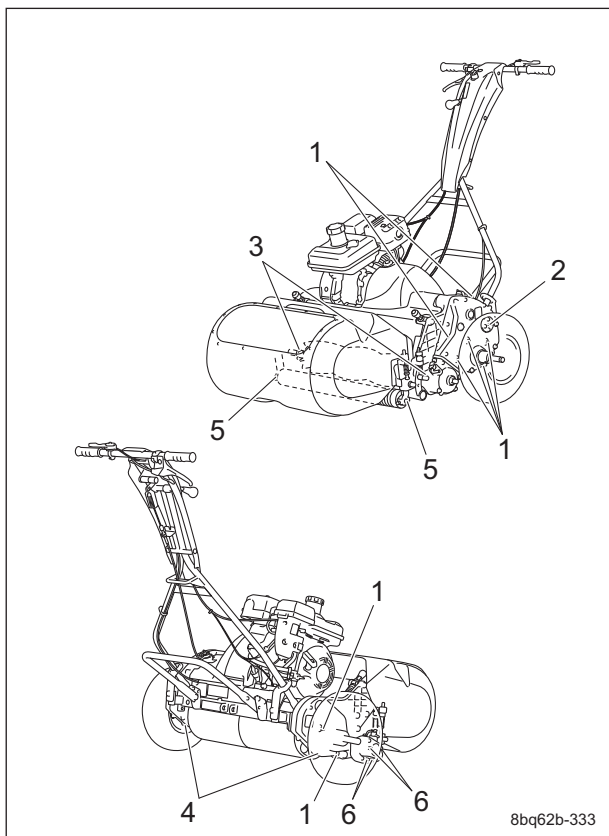

グリースアップ位置\_001

	部位	注油箇所数	注油時間	
1	フレーム伝導部	8	A	B
2	デフギヤ部	1	A	-
3	リールベアリング	2	-	B
4	ドラムハウジング	2	-	B
5	前ローラー部	2	-	B
6	グルーマー部	4	A	B

Aは10時間ごと、Bは50時間ごとにグリースアップしてください。

#### 1. フレーム伝導部

左右に合計8か所あります。

右側

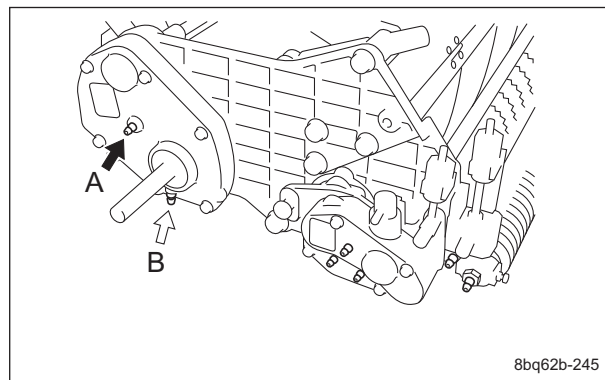

グリースアップ位置\_002

左側

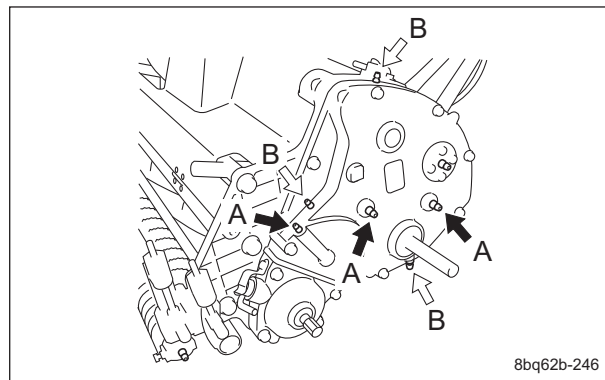

グリースアップ位置\_003

#### 2. デフギヤ部

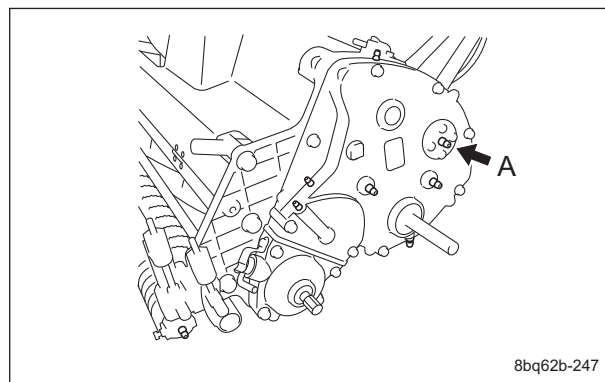

グリースアップ位置\_004

## 3. リールベアリング

初回グリースアップ前にグリースニップル先端の弾性接着剤をマイナスドライバーなどではがしてください。

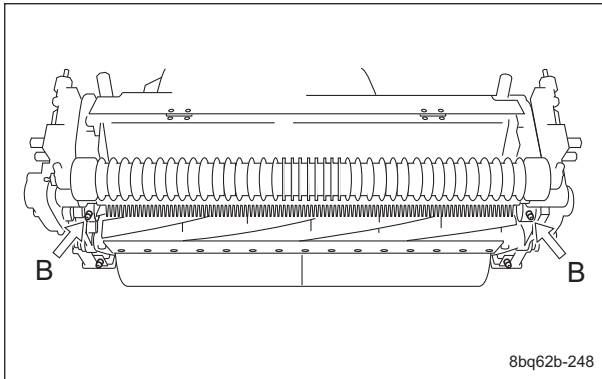

グリースアップ位置\_005

## 4. ドラムハウジング

初回グリースアップ前にグリースニップル先端の弾性接着剤をマイナスドライバーなどはがしてください。

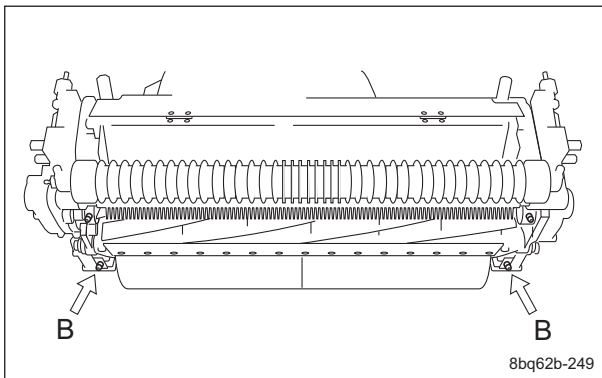

グリースアップ位置\_006

## 5. 前ローラー部

左右に1か所ずつあります。

右側

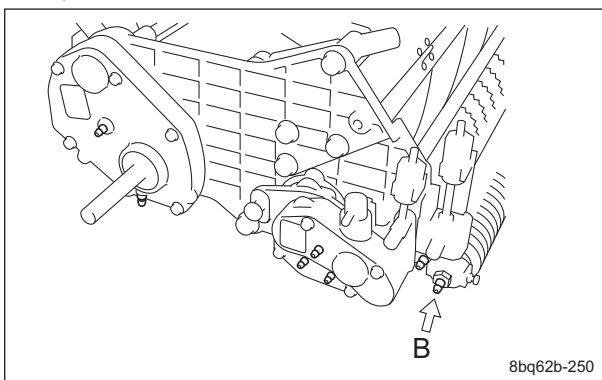

グリースアップ位置\_007

左側

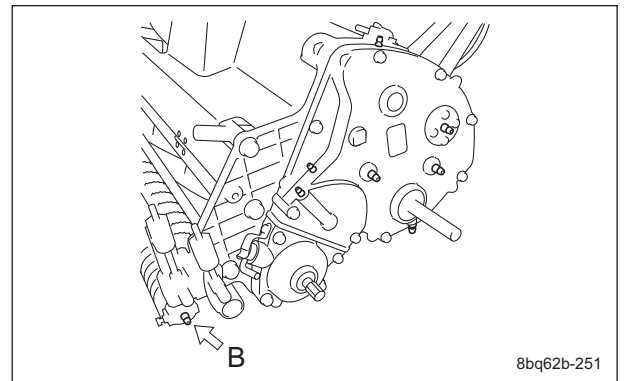

グリースアップ位置\_008

## 6. グルーマー部

参考：

この機能は仕様により、無い場合があります。

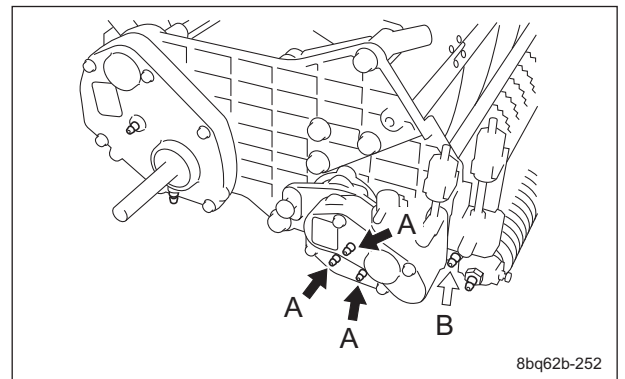

グリースアップ位置\_009

# メンテナンス

## メンテナンスの方法

### カッター調節スプリングの調整

**▲ 注意**

リールカッターやベッドナイフを取り扱うときは、手袋などで手を保護してください。ただし、リールカッターを回すときに手袋などが巻き込まれ、手や指を切るおそれがありますので、十分注意してください。

リールカッター径が小さくなったら、カッター調節スプリングの調整をしてください。

1. 刃合わせ調整を行ってください。
2. スプリング調節ネジとナットを緩め、コイルスプリングの長さが 50.0 mm (1.97 in) になるように調節してください。

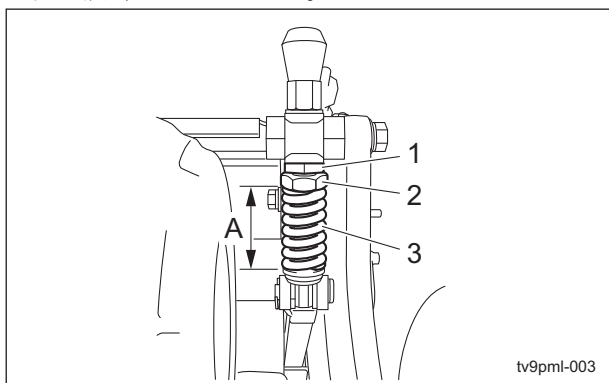

カッター調節スプリングの調整\_001

1	スプリング調節ネジ
2	ナット
3	スプリング
A	50.0 mm (1.97 in)

### カム調整

ベッドナイフ左右のカムブッシュを回転させ、ベッドナイフを最大 0.3 mm (0.012 in) 上下できます。リールカッターとベッドナイフの刃先の平行が出ていない場合に使用します。リールカッターとベッドナイフのすき間を確認します。カムブッシュを調整するときは、ロックナットを緩めます。

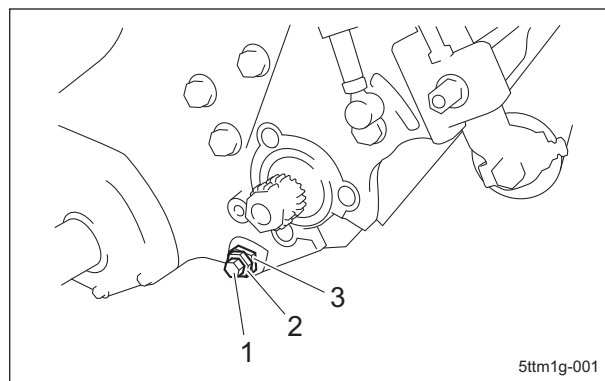

カム調整\_001

1	カムブッシュ
2	ロックナット
3	カッターピン

左側にすき間ができた場合：

1. 左カムブッシュをすき間の寸法だけ右に回してください。  
ベッドナイフを 0.1 mm (0.004 in) 上げる場合は、左カムブッシュを 30° 右へ回してください。
2. 調整後、ロックナットをしっかりと締め付けてください。

右側にすき間ができた場合：

1. 右カムブッシュをすき間の寸法だけ左に回してください。
2. 調整後、ロックナットをしっかりと締め付けてください。

参考：

下図は左側から見た図となります。右側は左右反転された状態となります。

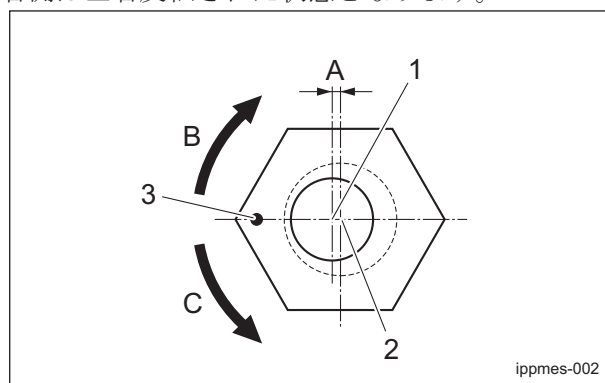

カム調整\_002

1	カッターピン中心
2	カムブッシュ中心
3	ポンチマーク
A	0.3 mm (0.012 in)
B	ベッドナイフ上がる
C	ベッドナイフ下がる



## バックラッピング

バックラッピングとは、包丁の刃を研ぐようなもので、リールカッターとベッドナイフの刃先が丸みを帯びて切れづらくなった場合、ペースト状の研磨剤を塗って、リールカッターを逆回転させながら刃先を研ぐ作業のことです。

しかし、バックラッピングは応急処置的なもので、完全に切れ味は戻りません。

リールカッターとベッドナイフの刃先が丸みを帯びて切れ味が悪くなった場合は、以下の手順で、バックラッピングを行ってください。

### 警告

バックラッピング作業中はリールカッターが回転しています。  
可動部に手足を近づけないでください。

### 注意

二人以上でバックラッピング作業を行わないでください。

1. 新聞紙を短冊型に裂いたもの、バックラッピングパウダーをオイルで混合した研磨剤または、ジェルコンパウンド（パロネス純正研磨剤）、ブラシを用意します。

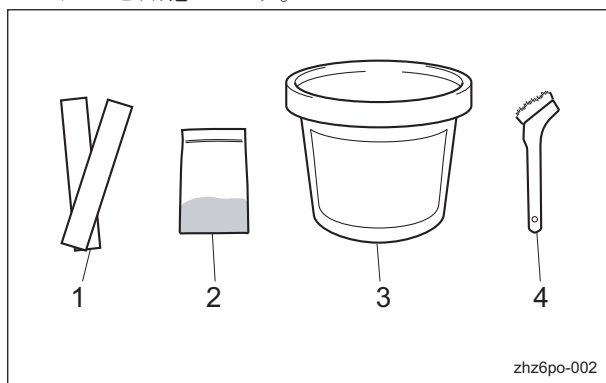

バックラッピング\_001

1	新聞紙
2	バックラッピングパウダー
3	ジェルコンパウンド
4	ブラシ

参考：

研磨剤の混合比は体積比で、バックラッピングパウダー（#200 - #400）1：オイル3 - 4です。

2. ラッピングマシンまたは、ラッピングハンドルを用意します。

### 注意

リールカッターやベッドナイフを取り扱うときは、手袋などで手を保護してください。  
ただし、リールカッターを回すときに手袋などが巻き込まれると、手や指を切るおそれがありますので十分注意してください。

### 重要

切れ味は、刈り込み後の刃合わせ状態で調べてください。

3. エンジンを停止してください。
4. 走行-作業切り替えレバーを「走行 OFF」の位置にします。

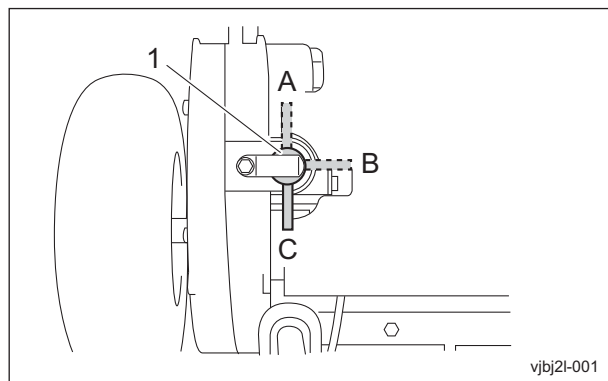

バックラッピング\_002

1	走行-作業切り替えレバー
A	リール ON
B	走行 ON
C	走行 OFF

5. 短冊型に裂いた新聞紙 1 - 2 枚をリールカッターとベッドナイフの間に 90° に入れ、モアユニットを左から見てリールカッターを反時計回転に手で回して切り、切れ味を調べます。

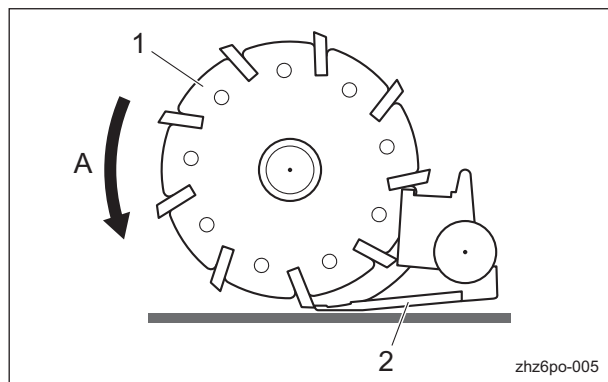

バックラッピング\_003

# メンテナンス

1	リールカッター
2	ベッドナイフ
A	回転方向

6. リールカッターの全面（3 - 4 か所程度）にわたり、切れ味を調べます。
7. 切れ味を調べ、切れ味の良いところにチョークなどで印を付けます。
8. ローラー受けやジャッキスタンドなどで、ベッドナイフが水平になるように機械を置きます。

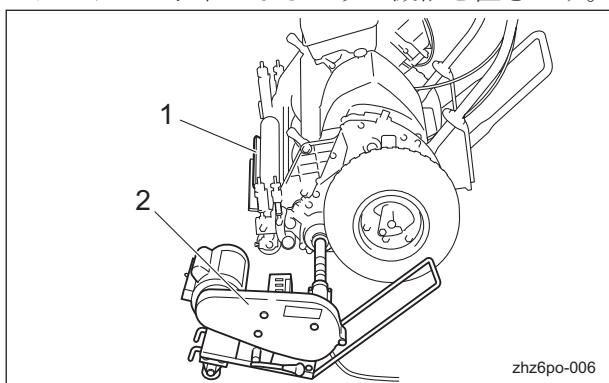

バックラッピング\_004

1	ローラー受け
2	ラッピングマシン

9. ラッピングマシンまたは、ラッピングハンドルを機械のラッピングボルトに接続します。

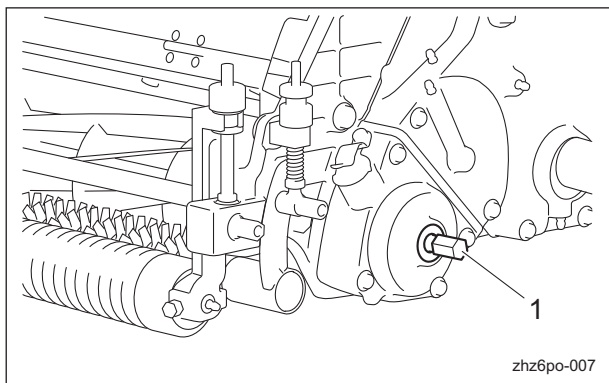

バックラッピング\_005

1	ラッピングボルト
---	----------

10. モアユニットを左から見てリールカッターを時計回転（逆回転）に回します。
  - ・ラッピングマシンのスイッチを入れる。または、ラッピングハンドルを回す。

## 重要

リールカッターは（正面から見て）右側が左側より、早く磨耗するため、研磨剤を塗布するときは、必ず左から右へブラシを動かしてください。

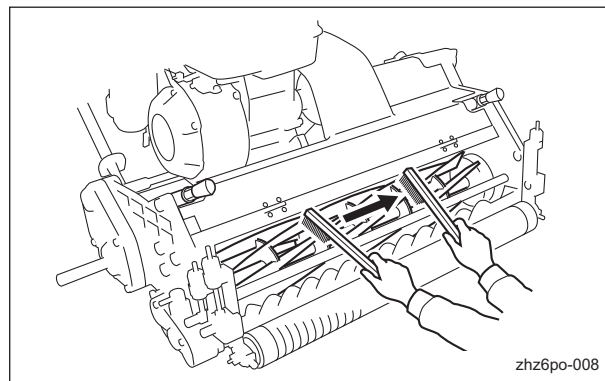

バックラッピング\_006

11. ブラシに研磨剤をつけ、チョークの印を目印にしてリールカッターの切れ味の良い部分の上面に均一に塗布します。（切れ味の悪い箇所には絶対に塗らないでください。）
12. しばらく回転させておき、接触音がしなくなったら、リールカッターの回転を停止させます。
  - ・ラッピングマシンのスイッチを切る。または、ラッピングハンドルを回すのをやめる。
13. ラッピングマシンまたは、ラッピングハンドルを取り外します。
14. リールカッターに塗布した研磨剤を洗い流すか、ウエスなどでふき取り、切れ味を調べます。
15. 手順 5. - 14. の作業を繰り返し、リールカッターの全面（3 - 4 か所程度）が均一な切れ味になるようにバックラッピングします。
16. 最後に研磨剤を、リールカッターの刃先全幅に塗って、仕上げのバックラッピングを行います。

## 重要

洗浄するときは、エンジンや電装品に水がかからないように注意してください。

17. 洗浄機などで研磨剤をきれいに洗い流します。
18. 切れ味の確認をしながら、刃合わせ調整を行ってください。

## リールカッターの研磨

リールカッターの研磨とは、リールカッターの真円を出す作業と、リリーフ（2番）を作る作業のことです。

バックラッピングを行っても、切れ味が戻らない場合や、リリーフ（2番）がなくなったときにする作業です。

バックラッピングを行っても切れ味が戻らない場合や、リリーフ（2番）がなくなり、ベタ当たりしバックラッピングに時間がかかるようになった場合は、研磨を行ってください。

また、リールカッターが磨耗して円錐形になってしまった場合は、円筒研磨し、円筒形に戻してください。

研磨機をお持ちでない場合、リールカッターの研磨は、購入販売店または弊社までご依頼ください。

### ⚠ 注意

リールカッターとベッドナイフは共に刃物です。手足を切るおそれがありますので、取り扱いには十分注意してください。

### ⚠ 注意

刃物に触れる場合は、手を切るおそれがありますので、手袋を着用してください。

リールカッターの研磨の基準は、以下のとおりです。

ただし、基準値は目安であり、リールカッターの性能を保証するものではありません。

- リールカッターは、研磨後、リールカッターの外径寸法が使用限界寸法以上残る場合、研磨を行うことができます。

新品		使用限界	
寸法：A (リールカッター外径)	寸法：B (刃先外径部-リールカッター軸外径部)	寸法：A (リールカッター外径)	寸法：B (刃先外径部-リールカッター軸外径部)
128 mm (5.04 in)	51.3 mm (2.02 in)	118 mm (4.65 in)	46.3 mm (1.82 in)

参考：

リールカッター軸の外径寸法は、25.4 mm (1.00 in) です。

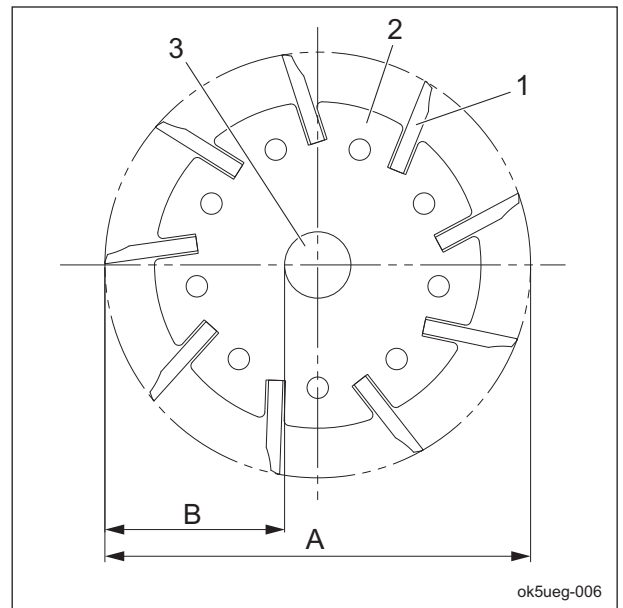

リールカッターの研磨\_001

1	リールカッター刃
2	リールカッター円盤
3	リールカッター軸
A	リールカッター外径
B	刃先外径部-リールカッター軸外径部

- リールカッターが以下の状態になった場合は、研磨が必要です。

- リールカッターの外径研磨幅（ベッドナイフ接触部の長さ）が、使用限界寸法以上になった場合。

リールカッター外径寸法（新品）	リールカッター外径研磨幅の使用限界寸法
128 mm (5.04 in)	2.5 mm (0.10 in) (メーカー推奨)

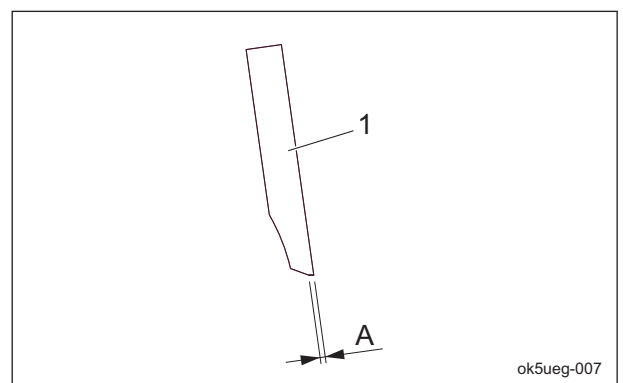

リールカッターの研磨\_002

1	リールカッター刃
A	リールカッター外径研磨幅

# メンテナンス

[2] 刃先が極端に丸くなり、バックラッピングでは刃のエッジが立てられない状態になった場合。

[3] リールカッターが磨耗して円錐形になり、刃合わせ調整ができなくなった場合。

## リールカッターの交換

### ⚠ 注意

リールカッターとベッドナイフは共に刃物です。手足を切るおそれがありますので、取り扱いには十分注意してください。

### ⚠ 注意

刃物に触れる場合は、手を切るおそれがありますので、手袋を着用してください。

リールカッターの交換の基準は、以下のとおりです。

ただし、基準値は目安であり、新品状態のリールカッターの性能を保証するものではありません。

1. リールカッターの外径寸法が使用限界寸法以下になった場合。

新品		使用限界	
寸法：A (リールカッター外径)	寸法：B (刃先外径部-リールカッター軸外径部)	寸法：A (リールカッター外径)	寸法：B (刃先外径部-リールカッター軸外径部)
128 mm (5.04 in)	51.3 mm (2.02 in)	118 mm (4.65 in)	46.3 mm (1.82 in)

参考：

リールカッター軸の外径寸法は、25.4 mm (1.00 in) です。

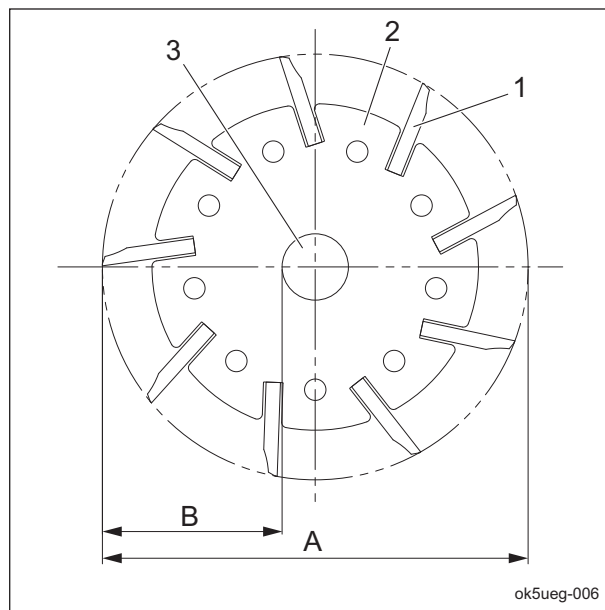

リールカッターの交換\_001

1	リールカッター刃
2	リールカッター円盤
3	リールカッター軸
A	リールカッター外径
B	刃先外径部-リールカッター軸外径部

## リールカッターの取り付け

**注意**

リールカッターとベッドナイフは共に刃物です。手足を切るおそれがありますので、取り扱いには十分注意してください。

**注意**

リールカッターやベッドナイフを取り扱うときは、手袋などで手を保護してください。ただし、リールカッターを回すときに手袋などが巻き込まれ、手や指を切るおそれがありますので、十分注意してください。

リールカッター左右のベアリングとオイルシールは以下の要領で交換します。

**重要**

ベアリングは 30204JRP6 を使用してください。

1. ベアリングとオイルシールにグリース（エクセライト EP No. 2）を充填してください。
2. リールカッターをフレームに取り付けます。
3. スプリング長さが、11.5 mm (0.453 in) になる位置までナットを締め込み、ロックしてください。

参考：

スプリングの圧力によって一定の力で予圧できます。

4. トルクレンチで、リールカッターの回転トルクを測定してください。  
規定値は、0.8 - 1.0 N・m (8 - 10 kgf・cm) です。

グルーマー無し仕様：

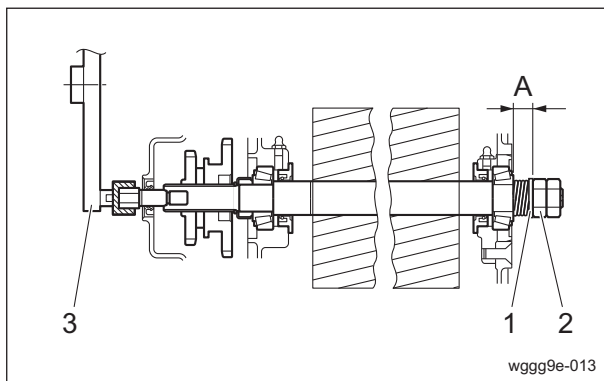

リールカッターの取り付け\_001

1	座金
2	左ねじナット
3	トルクレンチ
A	11.5 mm (0.453 in)

グルーマー有り仕様：

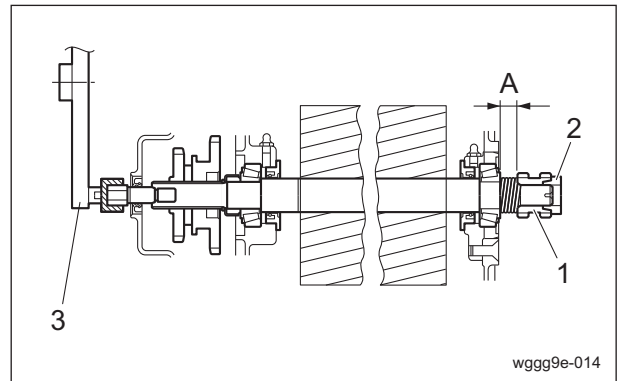

リールカッターの取り付け\_002

1	リールギヤ
2	リールギヤ固定ナット
3	トルクレンチ
A	11.5 mm (0.453 in)

# メンテナンス

## ベッドナイフの交換

1	ベッドナイフ
2	取り付け穴
3	チップ
A	前面（フロントフェイス）

### ⚠ 注意

リールカッターとベッドナイフは共に刃物です。手足を切るおそれがありますので、取り扱いには十分注意してください。

### ⚠ 注意

刃物に触れる場合は、手を切るおそれがありますので、手袋を着用してください。

ベッドナイフの交換の基準は、以下のとおりです。

1. リールカッターを研磨した場合。
2. リールカッターを交換した場合。
3. ベッドナイフが磨耗した場合。

ムク刃

ベッドナイフの前面（フロントフェイス）が無くなる前に交換してください。

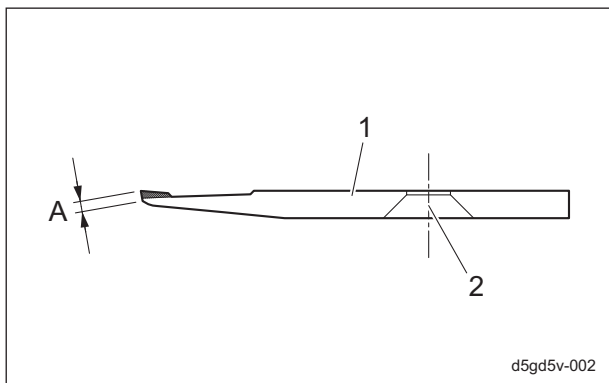

ベッドナイフの交換\_001

1	ベッドナイフ
2	取り付け穴
A	前面（フロントフェイス）

ハイス付刃

ベッドナイフのチップが無くなる前に交換してください。

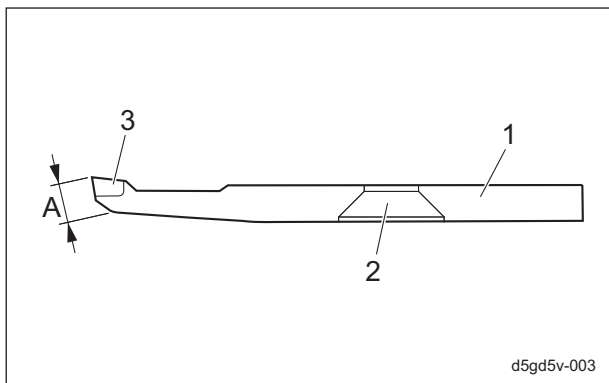

ベッドナイフの交換\_002

## ベッドナイフ台の脱着

### ベッドナイフ台の取り外し

### ⚠ 注意

リールカッターとベッドナイフは共に刃物です。手足を切るおそれがありますので、取り扱いには十分注意してください。

### ⚠ 注意

刃物に触れる場合は、手を切るおそれがありますので、手袋を着用してください。

### ⚠ 注意

機械前部を持ち上げて作業するときは落下のおそれがあります。確実に機械をサポートしてください。

1. 左右のロックナットを緩め、カッターピンを緩めてください。

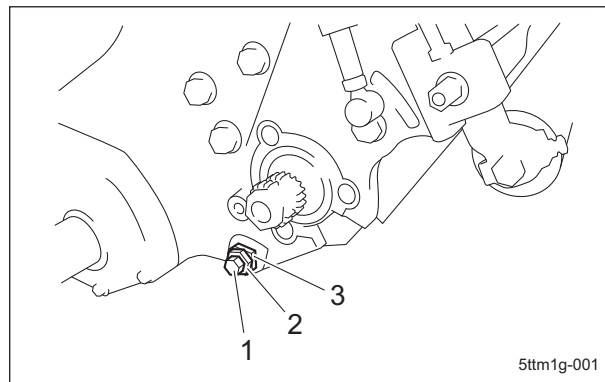

ベッドナイフ台の取り外し\_001

1	カッターピン
2	ロックナット
3	カムブッシュ

## メンテナンス

2. ベッドナイフ台 COMP とベッドナイフ台アーム Assy を取り付けているボルト 2 本を取り外してください。

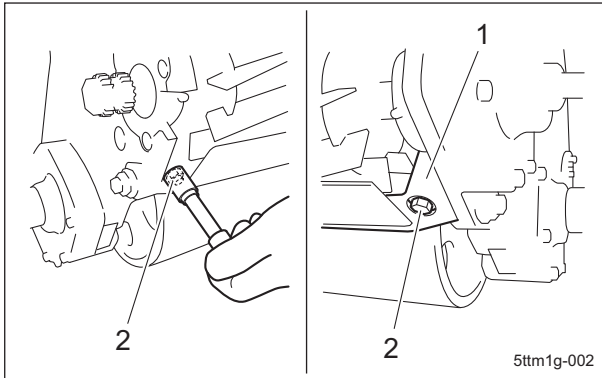

ベッドナイフ台の取り外し\_002

1	ベッドナイフ台 COMP
2	ボルト

## 重要

支点座とフレームとの間にすき間調整用座金が 1-5 枚入っている場合があります。紛失しないようにしてください。

3. 支点座のボルト、S ワッシャー、ワッシャーを取り外し、ベッドナイフ台 COMP からベッドナイフ台アーム Assy を取り外してください。

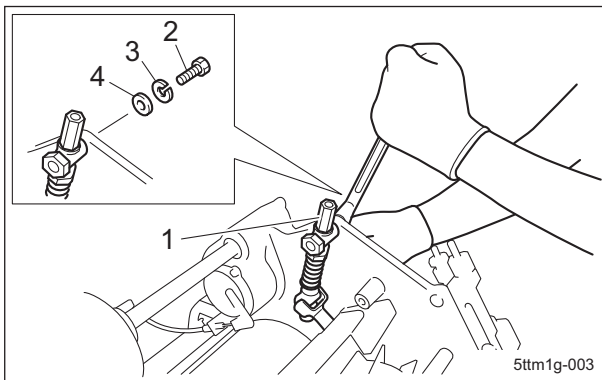

ベッドナイフ台の取り外し\_003

1	ベッドナイフ台アーム Assy
2	ボルト
3	S ワッシャー
4	ワッシャー

## ⚠ 注意

カッターピンを取り外すと、ベッドナイフ台 COMP が外れ、落ちてくるおそれがあります。

4. ベッドナイフ台 COMP を支え、左右のカッターピン、ロックナットを取り外してください。

5. ベッドナイフ台 COMP を取り外してください。

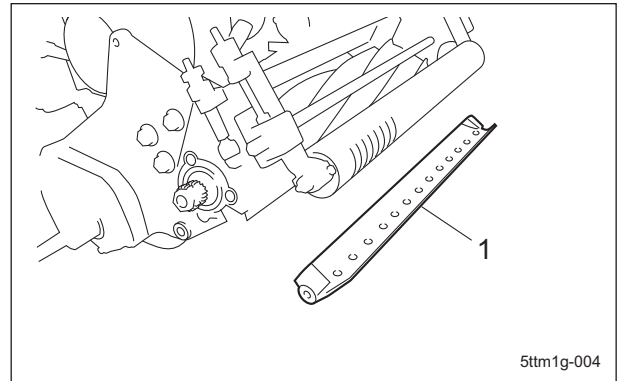

ベッドナイフ台の取り外し\_004

1	ベッドナイフ台 COMP
---	--------------

# メンテナンス

## ベッドナイフ台の取り付け

### ⚠ 注意

リールカッターとベッドナイフは共に刃物です。手足を切るおそれがありますので、取り扱いには十分注意してください。

### ⚠ 注意

リールカッターやベッドナイフを取り扱うときは、手袋などで手を保護してください。ただし、リールカッターを回すときに手袋などが巻き込まれ、手や指を切るおそれがありますので、十分注意してください。

### ⚠ 注意

機械前部を持ち上げて作業するときは落下のおそれがあります。確実に機械をサポートしてください。

### 重要

モアユニットのフレームにカムブッシュが入っていますので、固着が無いか確認してください。

1. 左右のカッターピン、ロックナットでベッドナイフ台 COMP を機械に仮止めしてください。  
参考：  
この時点では、ロックナットはカッターピンのヘッド側にねじ込んでおき、ロックナットがカムブッシュに接触しないようにしてください。

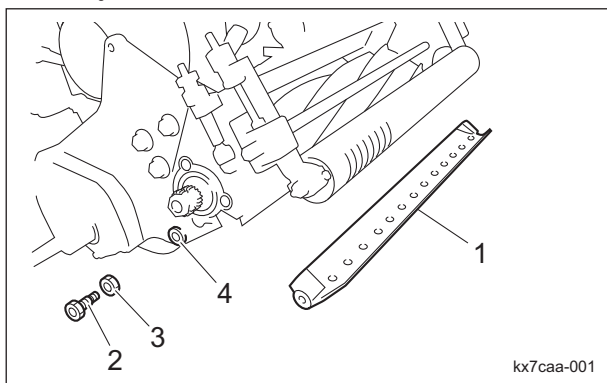

ベッドナイフ台の取り付け\_001

1	ベッドナイフ台 COMP
2	カッターピン
3	ロックナット
4	カムブッシュ

### 重要

ベッドナイフ台アーム Assy がフレームと平行になるように取り付けてください。締め付けの際、両方のアームがひねらないように注意してください。

2. ベッドナイフ台アーム Assy をベッドナイフ台 COMP に差し込んでください。
3. 支点座のボルトでベッドナイフ台アームを仮止めしてください。

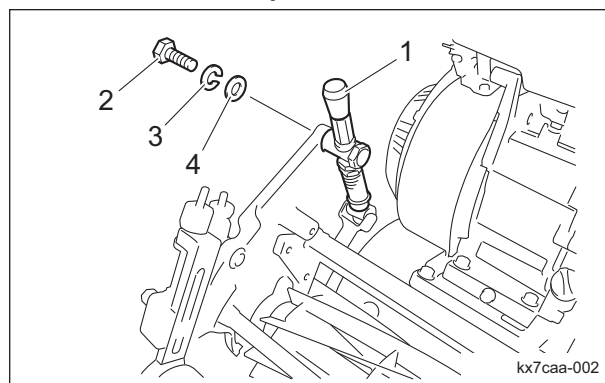

ベッドナイフ台の取り付け\_002

1	ベッドナイフ台アーム Assy
2	ボルト
3	S ワッシャー
4	ワッシャー

4. ベッドナイフ台アーム Assy を取り付けしているボルトを締め付け、しっかりと固定してください。

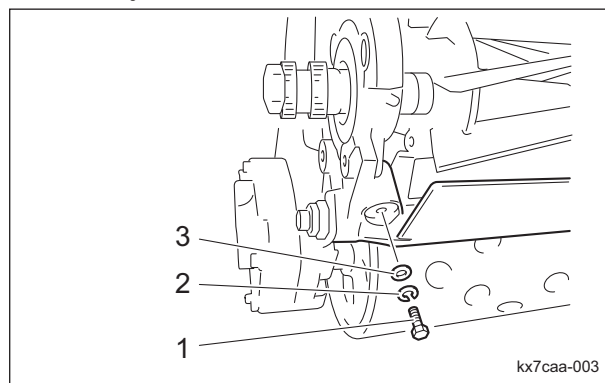

ベッドナイフ台の取り付け\_003

1	ボルト
2	S ワッシャー
3	ワッシャー

### 重要

左右のロックナットは締め付けしないでください。

5. ベッドナイフ台 COMP を仮止めしていた左右のカッターピンを締め付けてください。



6. ベッドナイフ台アームを仮止めしていた支点座のボルトを取り外してください。

参考：

ベッドナイフ台アームの重さで、ベッドナイフがリールカッターに軽く接触します。

7. 左右のカムブッシュのポンチマークを進行方向側に合わせてください。

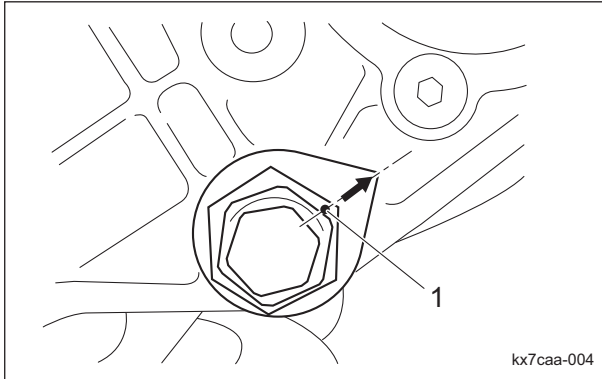

ベッドナイフ台の取り付け\_004

1	ポンチマーク
---	--------

8. リールカッターにベッドナイフが接触していることを確認してください。

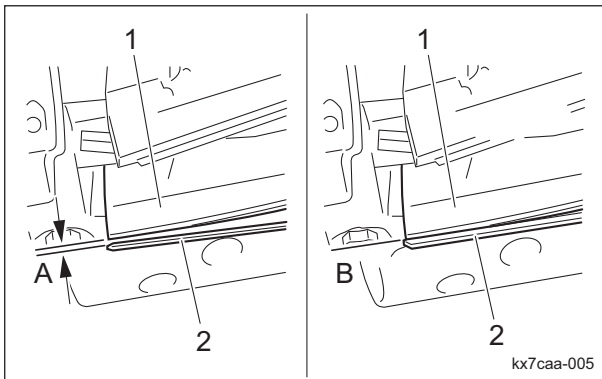

ベッドナイフ台の取り付け\_005

1	リールカッター
2	ベッドナイフ
A	すき間あり
B	すき間なし

9. 短冊型に裂いた新聞紙 1 - 2 枚をリールカッターとベッドナイフの間に 90° に入れ、モアユニットを左から見てリールカッターを反時計回転に手で回して、リールカッターの全面 (3 - 4 か所程度) にわたり、切れ味を調べてください。

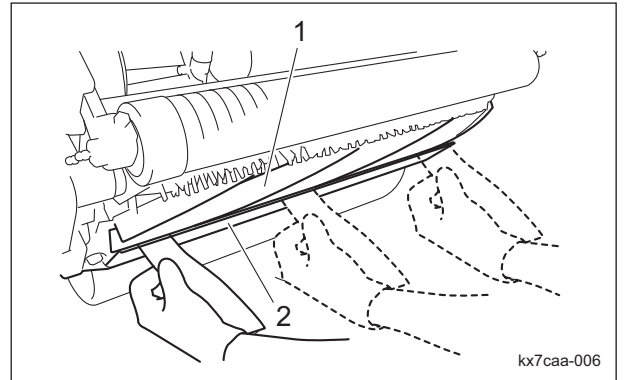

ベッドナイフ台の取り付け\_006

1	リールカッター
2	ベッドナイフ

10. 両端が切れるように、カムブッシュの位置を調整してください。

「カム調整」(Page 5-8)

参考：

調整後、ポンチマークの位置をフレームにマーカーなどで印をつけてください。

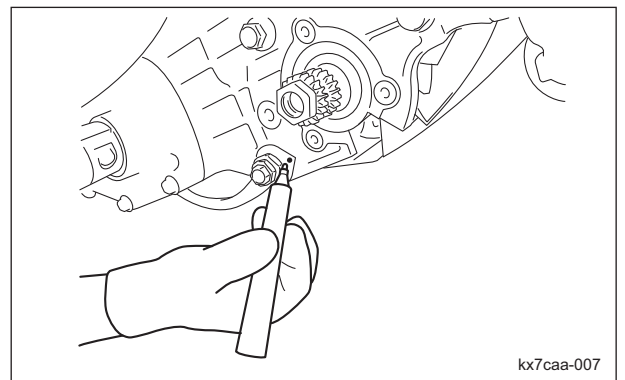

ベッドナイフ台の取り付け\_007

# メンテナンス

**重要**

支点座とフレームとの間にすき間調整用座金が1-5枚入っていた場合は、すき間調整用座金を入れ、すき間をなくしてください。

11. 左右フレームに支点座をボルト、Sワッシャー、ワッシャーで締め付けてください。

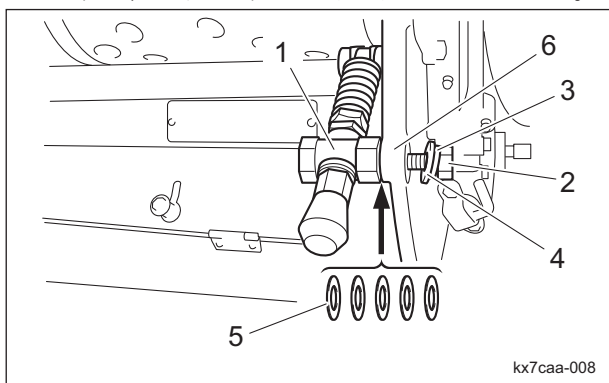

ベッドナイフ台の取り付け\_008

1	支点座
2	ボルト
3	Sワッシャー
4	ワッシャー
5	すき間調整用座金
6	フレーム

12. 支点座の縦穴の位置を合わせ、固定してください。

OK：支点座の穴の中心とカッター調節ボルトの中心が合っている。

NG：支点座の穴の中心とカッター調節ボルトの中心がずれている。

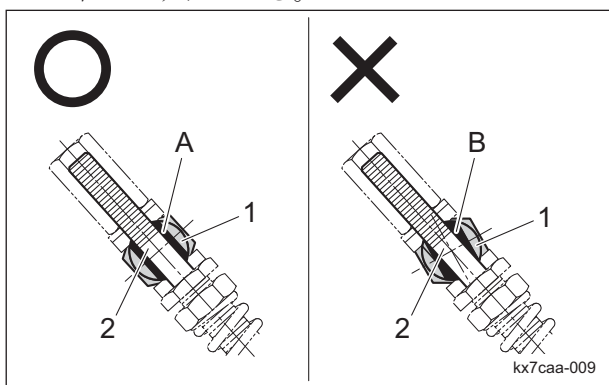

ベッドナイフ台の取り付け\_009

1	支点座
2	カッター調節ボルト
A	OK
B	NG

**重要**

カムブッシュが印をつけた位置から動かないようにしてください。

13. 左右のカッターピンのロックナットを締め付けてください。

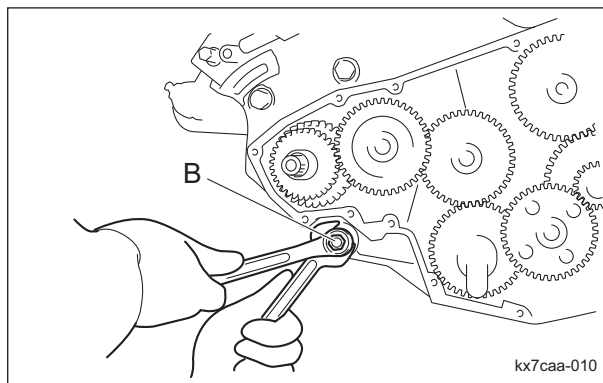

ベッドナイフ台の取り付け\_010

1	ロックナット
---	--------

## ベッドナイフの脱着

### ベッドナイフの取り外し

**注意**

リールカッターとベッドナイフは共に刃物です。手足を切るおそれがありますので、取り扱いには十分注意してください。

**注意**

刃物に触れる場合は、手を切るおそれがありますので、手袋を着用してください。

**注意**

機械前部を持ち上げて作業するときは落下のおそれがあります。確実に機械をサポートしてください。

1. ベッドナイフ台 COMP を取り外してください。
2. ベッドナイフ台 COMP を安定した台の上に乗せてください。

3. ショックドライバーまたはポンチでねじを取り外し、ベッドナイフを取り外してください。

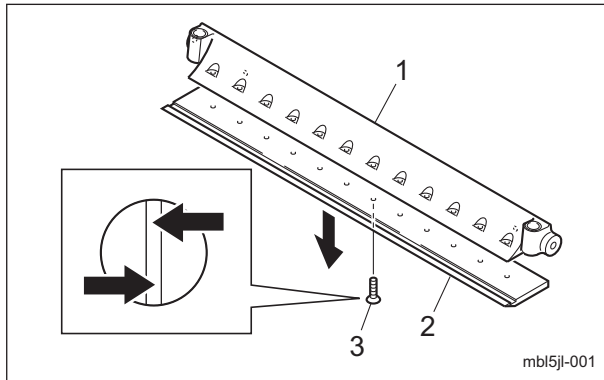

ベッドナイフの取り外し\_001

1	ベッドナイフ台
2	ベッドナイフ
3	ねじ

1. ショックドライバーでねじを均一に締め付け、ベッドナイフを取り付けてください。

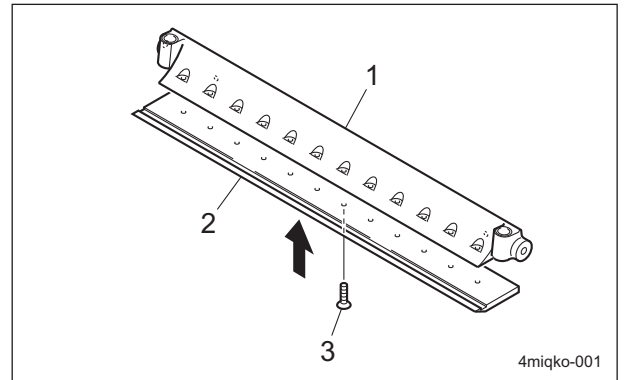

ベッドナイフの取り付け\_001

1	ベッドナイフ台
2	ベッドナイフ
3	ねじ

### ベッドナイフの取り付け

#### ⚠ 注意

リールカッターとベッドナイフは共に刃物です。手足を切るおそれがありますので、取り扱いには十分注意してください。

#### ⚠ 注意

刃物に触れる場合は、手を切るおそれがありますので、手袋を着用してください。

#### ⚠ 注意

機械前部を持ち上げて作業するときは落下のおそれがあります。確実に機械をサポートしてください。

#### 重要

ベッドナイフ台のナイフ取付面をキズつけないように注意してください。サビや汚れを落としてください。

#### 重要

ねじは新品に交換してください。

#### 参考：

ベッドナイフの取り付けねじは、初めに中心をねじ止めし、以後中央から外側に向かって左右交互にねじ止めしてください。

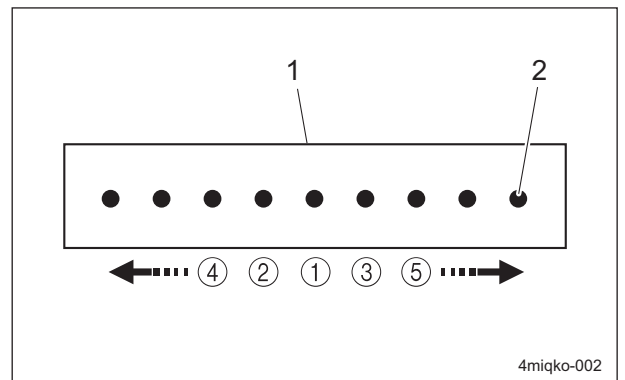

ベッドナイフの取り付け\_002

1	ベッドナイフ
2	ねじ

# メンテナンス

## カバー（左）の脱着

### カバー（左）の取り外し

1. 木ハンマーの柄などでリールカッターが回らないようにして、特殊ボルトを取り外してください。

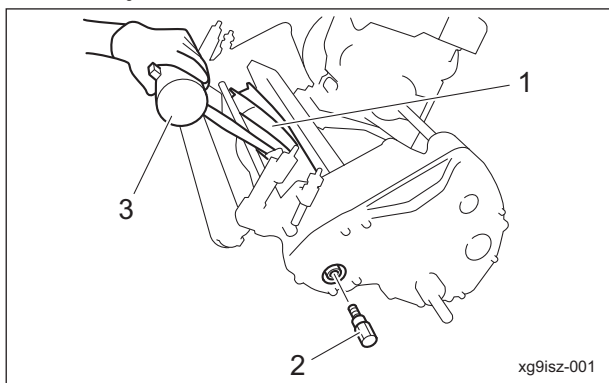

カバー（左）の取り外し\_001

1	リールカッター
2	特殊ボルト
3	木ハンマー

2. ボルト、Sワッシャー、クラッチ押エバネを取り外し、リール回転（高速/低速）切り替えレバーを取り外してください。

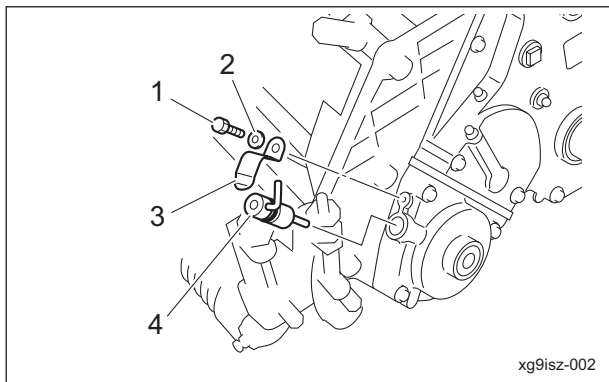

カバー（左）の取り外し\_002

1	ボルト
2	Sワッシャー
3	クラッチ押エバネ
4	リール回転（高速/低速）切り替えレバー

3. 六角穴付きボルトを緩め、ホイール駆動金具を取り外してください。

4. ドラム軸に取り付けられているキーを取り外してください。

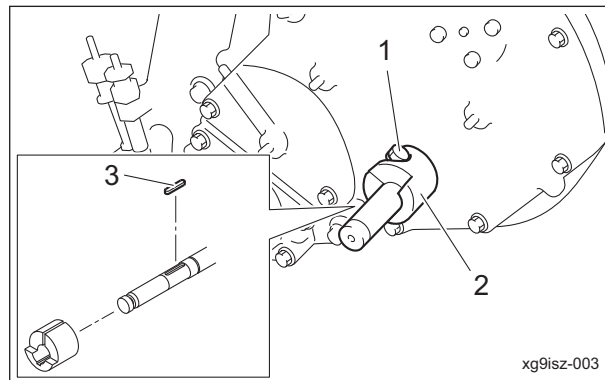

カバー（左）の取り外し\_003

1	六角穴付きボルト
2	ホイール駆動金具
3	キー

5. ボルトを13本取り外し、カバー（左）を取り外してください。

参考：

カバー（左）が外れない場合は、矢印部を木ハンマーなどで軽く叩いて、取り外してください。

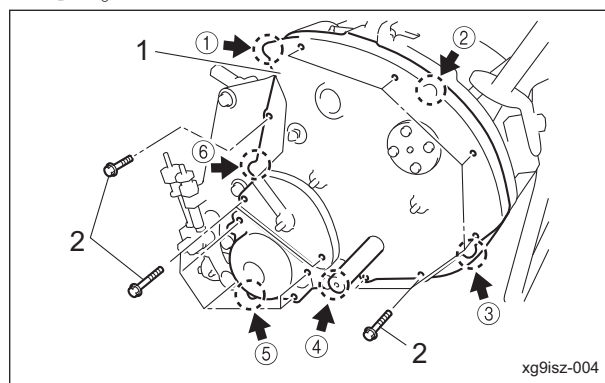

カバー（左）の取り外し\_004

1	カバー（左）
2	ボルト

### カバー（左）の取り付け

カバー（左）の取り付けは、取り外しの逆の手順で行ってください。

## ブレーキの調整

## ⚠ 注意

ブレーキワイヤーが切れると、この機械は停止不能となります。  
亀裂、損傷などがある場合は、直ちに交換してください。

## ⚠ 注意

ブレーキをかけても、ブレーキの効きが悪くなったら、ブレーキワイヤーの調整をしてください。

1. ブレーキは、ブレーキワイヤーのアジャストナットで調整してください。

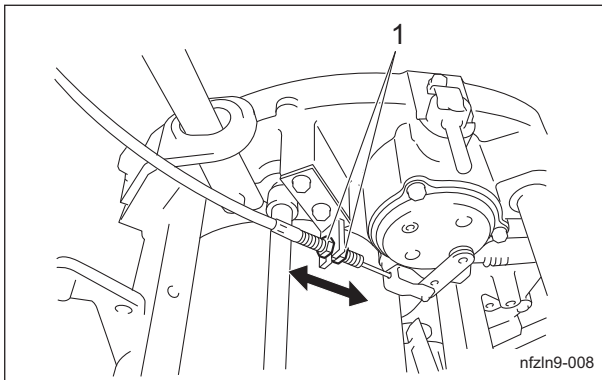

ブレーキの調整\_001

1	アジャストナット
---	----------

2. ブレーキシューがブレーキドラムに当たっていないことを確認してください。  
ブレーキの引きずりを防止します。  
参考：  
ドラムを回したとき、擦れる音がしたり、回転が重い場合は、ブレーキシューがブレーキドラムに当たっている可能性があります。
3. ブレーキレバーを握り、ロックレバーを握ったとき、ブレーキレバーをロックできるか確認してください。

## エンジンクラッチ部の調整

エンジンクラッチの芯出し調整をする場合：  
エンジンを載せ替えた場合や、クラッチ部品の交換を行った場合は、エンジンクラッチの芯出し調整をしてください。

1. エンジンクラッチの調整をしてください。
2. クラッチワイヤーの調整をしてください。
3. クラッチスプリングの調整をしてください。

エンジンクラッチのすき間調整をする場合：  
クラッチワイヤーの交換を行った場合や、クラッチがすべってしまう場合は、エンジンクラッチのすき間調整をしてください。

1. クラッチワイヤーの調整をしてください。
2. クラッチスプリングの調整をしてください。

## エンジンクラッチの調整

メインクラッチレバーを「入」の位置にしたとき、エンジンクラッチとクラッチフェーシングのすき間が 0.5 - 1.0 mm (0.020 - 0.039 in) になるように調節してください。

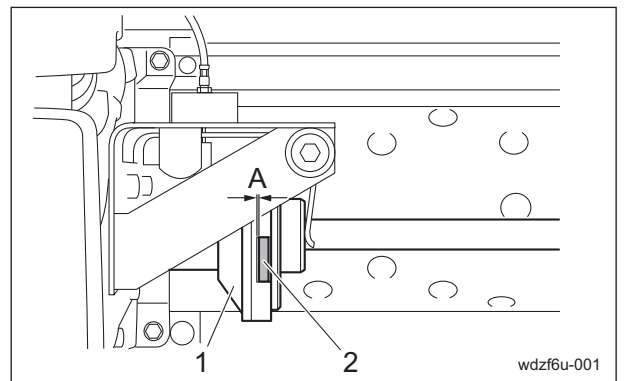

エンジンクラッチの調整\_001

1	エンジンクラッチ
2	クラッチフェーシング
A	0.5 - 1.0 mm (0.020 - 0.039 in)

1. エンジンを取り付けている 4 本のボルト A を緩めてください。  
間違えてボルト B を緩めないように注意してください。
2. シックネスゲージ (付属工具) を、エンジンクラッチとクラッチフェーシングのすき間に差し込みます。  
前後のすき間が同じ距離になるように、エンジンの位置を調整してから、ボルト A を締め付けてください。

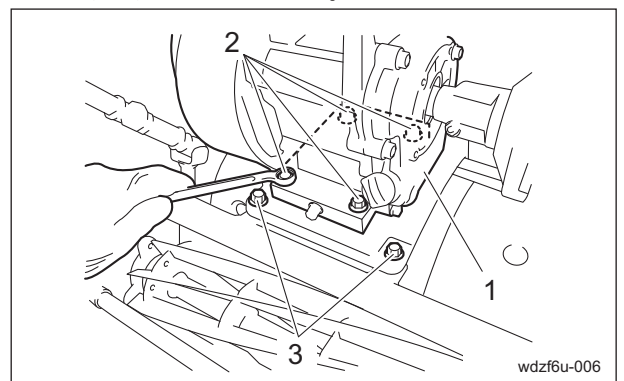

エンジンクラッチの調整\_002

# メンテナンス

1	エンジン
2	ボルト A
3	ボルト B

## クラッチワイヤーの調整

### 重要

ワイヤーに亀裂、損傷が無いことを確認してください。  
亀裂、損傷などがある場合は直ちに交換してください。

### 重要

使用頻度により、レバーの動きが緩慢になったり、アウターワイヤーのR角度によってインナーワイヤーの遊びが変化したり、インナーワイヤーが伸びたりします。  
点検し、必要があれば調整を行ってください。

メインクラッチレバーを「入」の位置にしたとき、「切」の位置にしたときのクラッチ板の作動量が 1.0 - 2.0 mm (0.039 - 0.079 in) になるようにクラッチワイヤーを調節してください。

1. クラッチワイヤー調節ナットを緩めてください。
2. クラッチワイヤーの位置を動かして、クラッチ板の作動量を調整してください。
3. クラッチ板の作動量が適正に調節できたら、クラッチワイヤー調節ナットを締め付けてください。

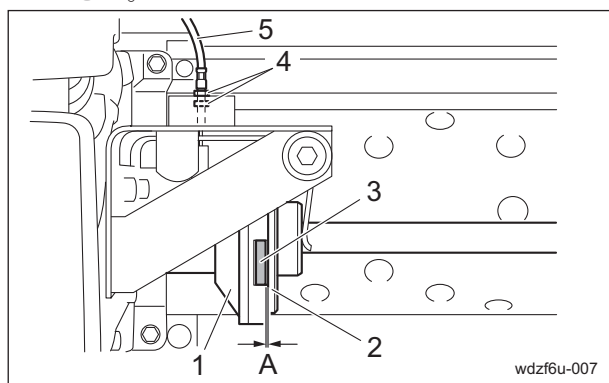

クラッチワイヤーの調整\_001

1	エンジンクラッチ
2	クラッチ板
3	クラッチフェーシング
4	クラッチワイヤー調節ナット
5	クラッチワイヤー
A	1.0 - 2.0 mm (0.039 - 0.079 in)

## クラッチスプリングの調整

工場出荷時のメインクラッチレバーを「入」の位置にしたときのスプリングの全長は、35.0 mm (1.38 in) です。  
スプリングの全長が長いとクラッチ操作は軽くなり、短いと重くなります。

1. メインクラッチレバーを「入」の位置にしたとき、スプリングの全長が 35.0 mm (1.38 in) になるように調節してください。
2. メインクラッチレバーを「入」の位置にしたとき、エンジンクラッチの滑りが無いことを確認してください。

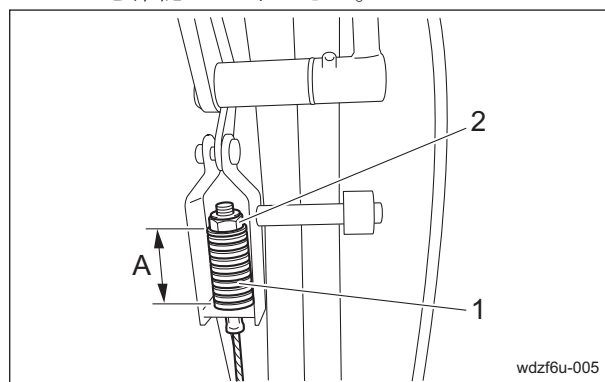

クラッチスプリングの調整\_001

1	クラッチスプリング
2	スプリング調節ナット
A	35.0 mm (1.38 in)

## エアクリーナーの交換

エアクリーナーエレメントが汚れていると、エンジン不調の原因となります。  
エンジンの寿命を延ばすために適切な時期に交換をするように心掛けてください。

1. エアクリーナーエレメントの交換時期は、以下のとおりです。
  - [1] エアクリーナーエレメントは、メンテナンススケジュールに従って交換してください。
  - [2] 汚れの多い場合は、規定時間に達していても交換してください。
2. エアクリーナーエレメントの交換は、エアクリーナーの清掃と同様の手順で行ってください。  
「エアクリーナーの清掃」(Page 4-4)

## エンジンオイルの交換

**注意**

熱いオイルが皮膚に付くと火傷をするおそれがありますので、十分注意してください。

**重要**

エンジンオイルを交換する場合は、エンジンオイルを容器で受け、地域の法律に従って適切に処分してください。

**重要**

エンジンオイルは、API サービス分類の SE 級以上で、使用環境（気温）に合わせた SAE 粘度のオイルを使用してください。

**重要**

オイルレベルゲージは、確実にねじ込んでください。

エンジンオイルが汚れていたり、埃の多い環境で運転した場合や、エンジンを高負荷あるいは高温で運転した場合は、オイル交換の回数を増やしてください。

1. 機械を平らな場所に移動させ、エンジンを停止してください。
2. エンジンオイルが温まっている間にドレンプラグを取り外し、エンジンオイルを容器に抜き取ってください。
3. ドレンプラグをエンジンに再度取り付けてください。
4. オイルレベルゲージを取り外してください。
5. オイル注入口から新しいエンジンオイルを入れてください。

エンジンオイル量は、0.5 dm<sup>3</sup> (0.5 L) です。

6. エンジンを水平な状態にし、注入口からオイルレベルゲージをねじ込まずにエンジンオイル量を調べてください。

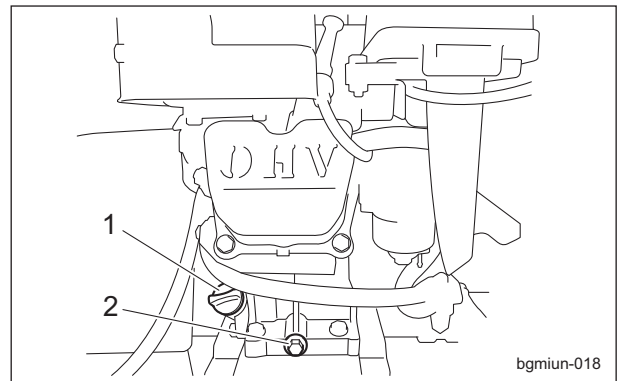

エンジンオイルの交換\_001

1	オイルレベルゲージ（オイル注入口）
2	ドレンプラグ

7. オイルレベルゲージで量を確認した後、不足していれば追加してください。
8. オイルレベルゲージを確実にねじ込んでください。
9. 機体の下を確認し、油漏れが無いことを確認してください。

# メンテナンス

## 刈り込みの不具合対処

### カジリの発生

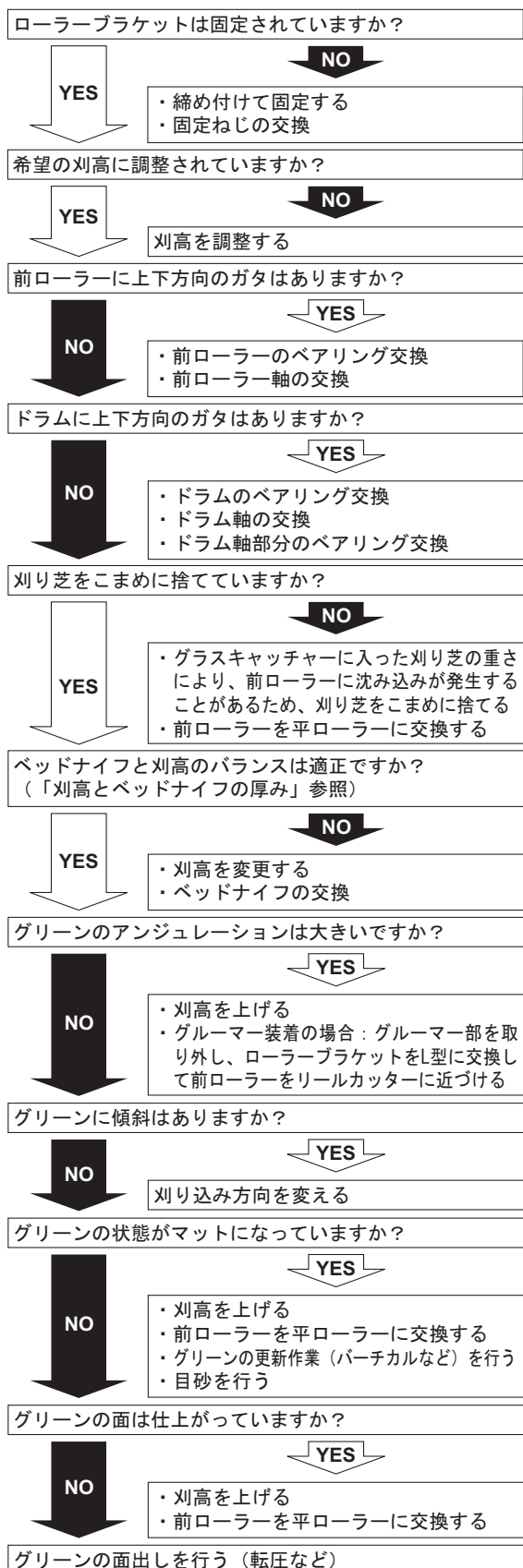

iuwt3m-004

### スジの発生（ブロック状の段差）

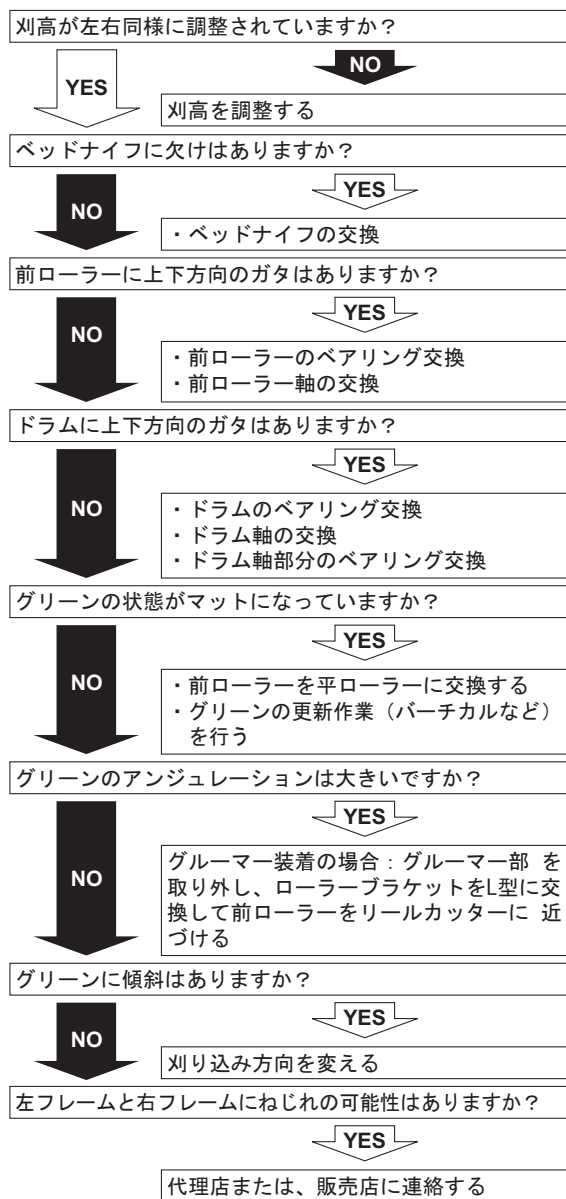

7x9s4e-001

スジの発生（ブロック状の段差）\_001



## スジの発生（白く帯状に見える）

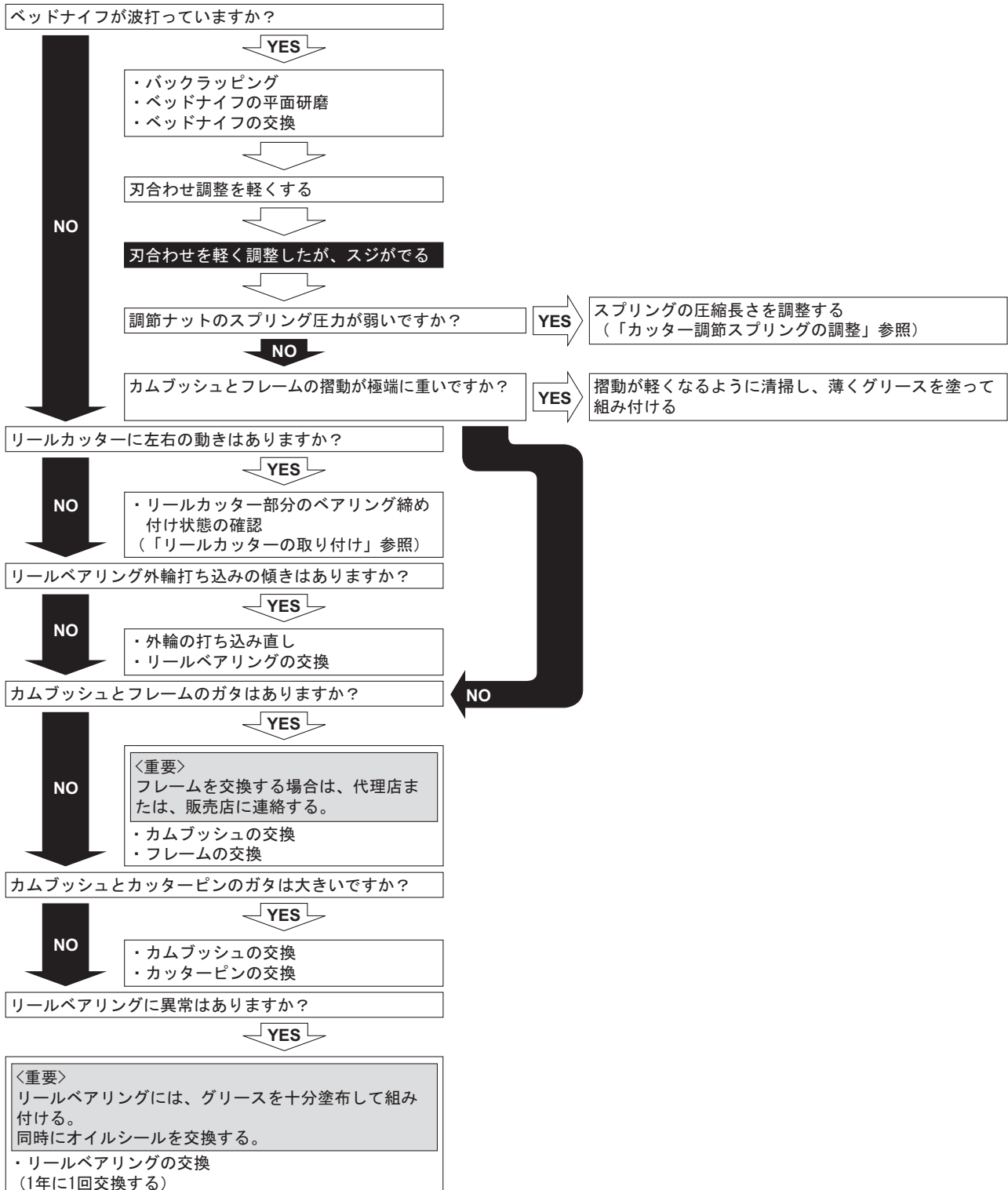

or58dr-003

スジの発生（白く帯状に見える）\_001

# メンテナンス

## 刃が切れない

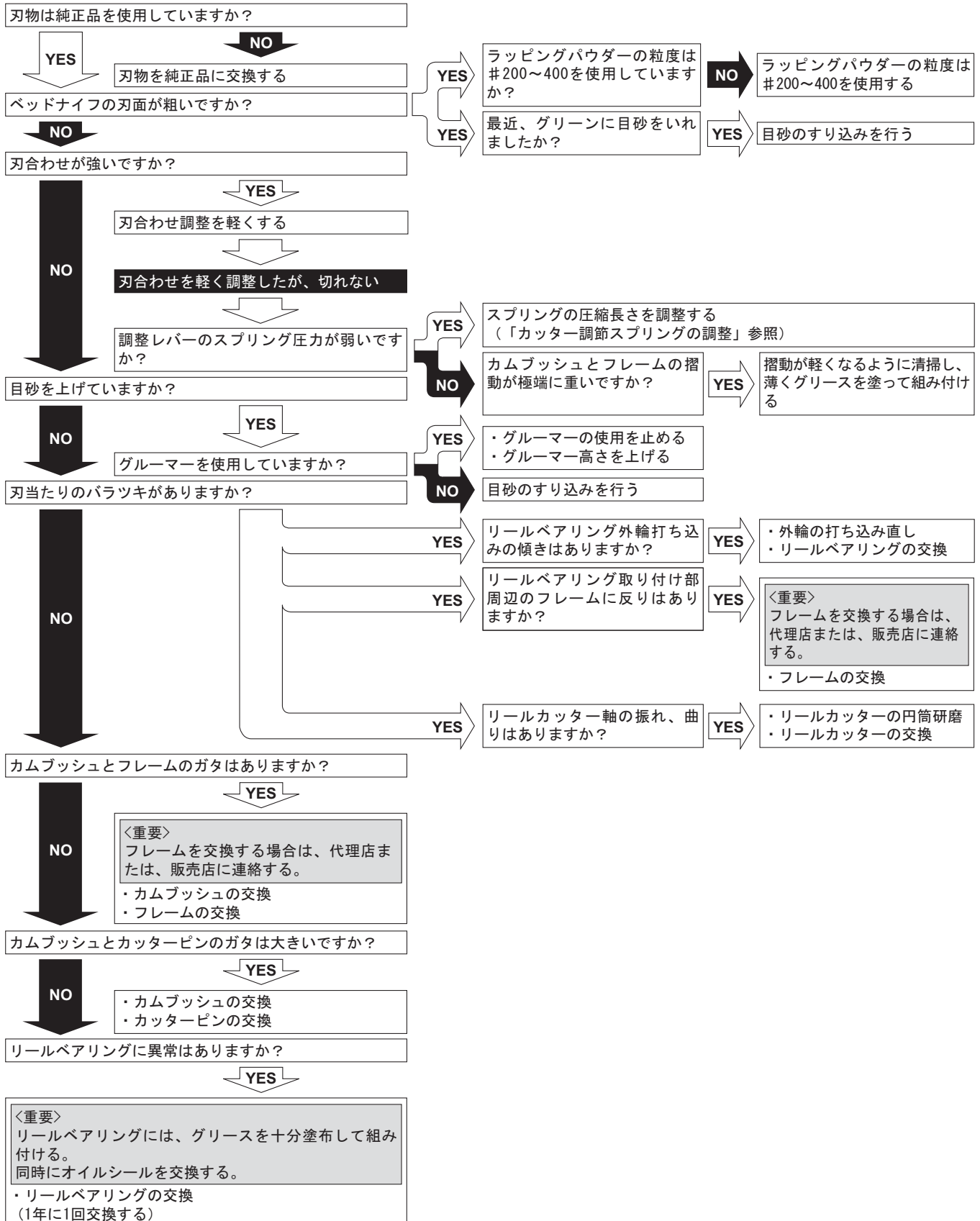

t3iz9v-002

## 刃合わせの片ぎき

片ぎきとは、左右のカッター調節ナットを締め付ける力に違いがでること、または片側の刃のみ接触し、調整できない状態のことです。  
機械本来の性能を持続させるためにも速やかに解消するための対応をしてください。

片ぎきになる原因	解消するための対応
リールカッターの片減り	リールカッターの円筒研磨 リールカッターの交換
ベッドナイフの片減り	ベッドナイフの平面研磨 ベッドナイフの交換
フレームのねじれ	フレームを平行に組み直す

### 重要

症状の度合いにより、対応できない場合があります。

### 重要

応急処置をすることで、症状が進行し、刈り込みにおける不具合を発生させることがあります。

応急処置：

- ・ カムブッシュによる調整  
「カム調整」(Page 5-8)
- ・ スプリング圧の調整  
「カッター調節スプリングの調整」(Page 5-8)

## メンテナンス

---

**BARONESS**<sup>®</sup>  
Quality on Demand



株式会社 共 栄 社  
〒442-8530 TEL (0533) 84-1221  
愛知県豊川市美幸町1-26 FAX (0533) 84-1220