

バロネス集球機

BG40

3連けん引式集球機

取扱説明書&パーツカタログ

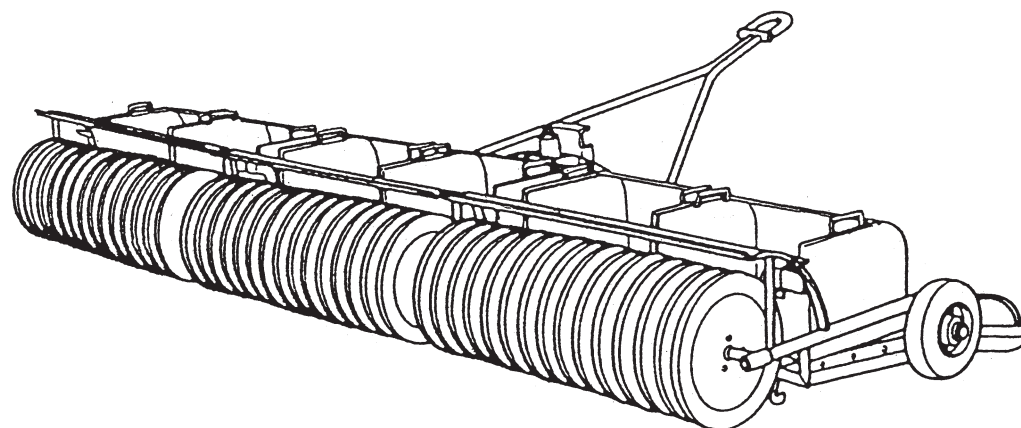







“必読” 機械のご使用前に必ず本書およびエンジンの
取扱説明書をお読みください。

Serial No.13569-

BARONESS[®]
Quality on Demand

Ver.1.1

目 次

ごあいさつ	2
はじめに 	2
危険警告記号の説明	2
使用目的	3
長期保存の方法	3
安全のための服装について 	3
各部の名称	3
警告ラベルの貼付位置 	4
特長	4
仕様	4
1. 使用前の点検 	5
1-1. 締め付けトルク 	5
1-2. 各部の注油	6
1-3. タイヤの点検	6
2. 作業時の注意 	6
2-1. 作業前の部品の確認	6
2-2. 作業場所の安全確認	6
2-3. 作業速度	6
3. 集球輪について	6
4. メンテナンススケジュール 	6
5. グリースアップ	7
5-1. グリースアップについて	7
5-2. グリースアップ位置	7
パーツカタログ	8
1. 集球車輪部	9
2. 中間フレーム部	11
3. 左右フレーム部・付属工具	13

ごあいさつ

このたびは、バロネス製品をお買い上げいただきまして、誠にありがとうございます。本書は、本機の正しい取り扱い方法と調整方法、また点検方法について説明しています。

機械をご使用になる前に必ず本書をお読みいただき、内容を十分にご理解の上、ご使用ください。

いつまでも優れた性能を発揮させ、安全な作業をしていただきますようお願いいたします。

はじめに

本書を読んで製品の運転方法や整備方法を十分に理解し、他人に迷惑の掛からない、適切な方法でご使用ください。

本機を適切かつ安全に使用するのをお客様の責任です。

本書に無い保守、整備などは決して行わないでください。

整備を行う場合は専門知識のある要員によって作業を行ってください。

整備について、また純正部品についてなど、分からないことはお気軽に弊社代理店、販売店または、弊社におたずねください。

お問い合わせの際には、必ず本機の型式と製造番号をお知らせください。

本機を貸与または、譲渡する場合は本機と一緒に本書をお渡しください。

株式会社 共栄社







注意

本書記載事項は、改良のため予告なしに変更する場合があります。
部品交換を行う場合は、必ず「BARONESS 純正部品」または「弊社指定部品」を使用してください。
純正部品以外の部品を使用して生じた不具合については責任を負いかねます。

危険警告記号の説明

本書では安全に関する重要な取り扱い上の注意事項について、危険警告記号を使用し、次のように表示しています。

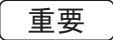
	危険警告記号
この記号は「危険」「警告」「注意」に関する項目を意味します。いずれも安全確保のための重要事項が記載してありますので、注意してお読みいただき、十分理解してから作業を行ってください。これらを遵守されない場合、事故につながる恐れがあります。	
	危険 その警告に従わなかった場合、死亡または重傷を負うことになるものを示しています。
	警告 その警告に従わなかった場合、死亡または重傷を負う危険性があるものを示しています。
	注意 その警告に従わなかった場合、ケガを負う恐れのある、または物的損傷の発生が予測されるものを示しています。
	重要 製品の構造などの注意点を示しています。



... 注意マーク



... 回転物ベルト
巻き込み



... グリース

50h

使用目的

本機は、ゴルフ練習場のボール収集を目的とした機械です。
この作業目的以外で使用したり、機械の改造をしないでください。
本機をその他の作業目的で使用したり、改造すると大変危険であり、機械を損傷する原因にもなります。

長期保存の方法

- 注油
各部の摺動部にグリースおよびオイルを差してください。
- 清掃して収納する
本機および集球輪などをきれいにし、次の使用時に備えてください。

安全のための服装について

▲注意

安全のため、機械に巻き込まれない、作業に適した服装、安全器具、靴、ヘルメット、手袋などを着用してください。

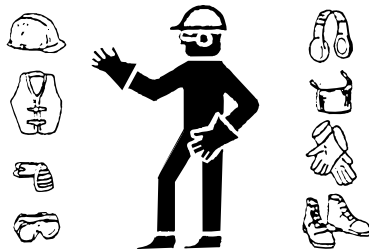

各部の名称

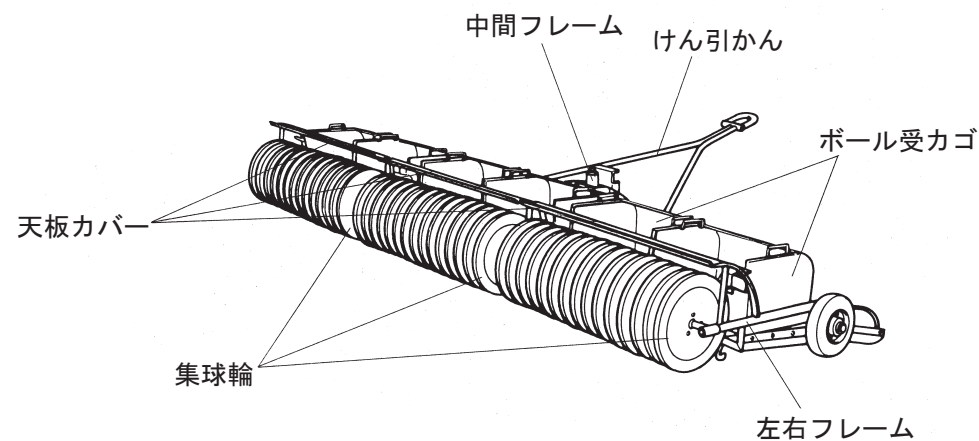

警告ラベルの貼付位置

安全に作業していただくため、警告ラベルの貼り位置を示しています。



警告

本機には、警告ラベルと指示ラベルが貼り付けられています。ラベルはきれいに保ち、損傷や汚れ、はがれがあった場合は、新しいものと交換してください。

交換するラベルの部品番号は、パーツカタログに記載されています。購入販売店または弊社に注文してください。

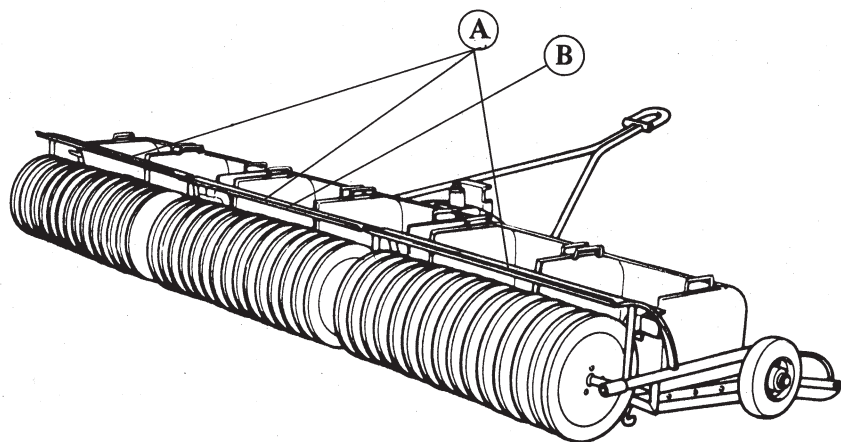

Ⓐ K4205000670
ベルト回転物注意マーク

Ⓑ K4205000630
取扱上の注意

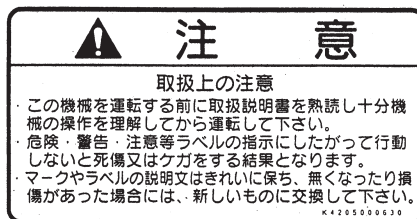
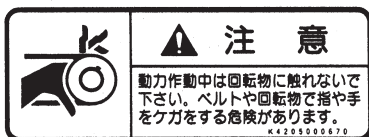

特長

1. 特殊集球車輪により、スモールボール、ラージボールとも拾えます。
2. 集球輪の脱着が容易でメンテナンスも楽に行えます。
3. 集球幅も広く大面積のゴルフ練習場に最適です。
4. 集球輪は特殊ゴムにより耐摩耗性に優れています。

仕様

型式	BG40	
寸法	全長	102 cm
	全幅	306 cm
	全高	370 cm
質量	150 kg	
作業幅	300 cm	
適応トラクター	13.2 kW (18.0PS) 以上	
作業速さ	4.0 - 7.0km/h	
作業能力	2400個/1回(ボール受けカゴ6個)	
能率	21,000m ² /h (7.0 km/h x 作業幅)	

1. 使用前の点検



注意

重要

各部には、ボルト止めが多く使われております。使用初期はボルト、ナットなどの緩みが出る場合がありますので、必ず増し締めを行ってください。

1-1 締め付けトルク

特別指示の無いボルト、ナットは、適切な工具により適正な締め付けトルクで締め付けてください。締め付けが強すぎると「ねじ」は緩んだり、破損したりします。締め付け強さは、ねじの種類、強度、ねじ面や座面の摩擦などで決めております。

一覧表は、亜鉛メッキまたはパーカー処理したボルトを対象としております。めねじの強度が弱い場合は適用できません。

錆びていたり、砂などが付着している「ねじ」は、使用しないでください。所定の締め付けトルクを与えても締め付け不足になります。

ねじ面の摩擦が大きくなり、締め付けトルクのほとんどを摩擦損失し、締め付ける力になりません。

「ねじ」が水や油で濡れている場合は、通常の締め付けトルクで締めないでください。ねじが濡れるとトルク係数が小さくなり、締め過ぎになります。

締め過ぎると、ねじが伸びて緩んだり、破損することがあります。

一度、大きな負荷がかかったボルトは、使用しないでください。

インパクトレンチで締めるときは、熟練が必要です。できるだけ安定した締め付け作業ができるように練習してください。

呼び径	一般ボルト		
	強度区分4.8		
	N-m	kgf-cm	lb-in
M5	3 - 5	30.59 - 50.99	26.55 - 44.26
M6	7 - 9	71.38 - 91.77	61.96 - 79.66
M8	14 - 19	142.76 - 193.74	123.91 - 168.17
M10	29 - 38	295.71 - 387.49	256.68 - 336.34
M12	52 - 67	530.24 - 683.20	460.25 - 593.02
M14	70 - 94	713.79 - 958.52	619.57 - 831.99
M16	88 - 112	897.34 - 1142.06	778.89 - 991.31
M18	116 - 144	1,182.85 - 1,468.37	1,026.72 - 1,274.54
M20	147 - 183	1,498.96 - 1,866.05	1,301.10 - 1,619.73
M22	295	3,008.12	2,611.05
M24	370	3,772.89	3,274.87
M27	550	5,608.35	4,868.05
M30	740	7,545.78	6,549.74

呼び径	調質ボルト					
	強度区分8.8			強度区分10.9		
	N-m	kgf-cm	lb-in	N-m	kgf-cm	lb-in
M5	5 - 7	50.99 - 71.38	44.26 - 61.96	7 - 10	71.38 - 101.97	61.96 - 88.51
M6	8 - 11	81.58 - 112.17	70.81 - 97.36	14 - 18	142.76 - 183.55	123.91 - 159.32
M8	23 - 29	234.53 - 295.71	203.57 - 256.68	28 - 38	285.52 - 387.49	247.83 - 336.34
M10	45 - 57	458.87 - 581.23	398.30 - 504.51	58 - 76	591.43 - 774.97	513.36 - 672.68
M12	67 - 85	683.20 - 866.75	593.02 - 752.34	104 - 134	1,060.49 - 1,366.40	920.50 - 1186.03
M14	106 - 134	1,080.88 - 1,366.40	938.21 - 1,186.03	140 - 188	1,427.58 - 1,917.04	1,239.14 - 1,663.99
M16	152 - 188	1,549.94 - 1,917.04	1,345.35 - 1,663.99	210 - 260	2,141.37 - 2,651.22	1,858.71 - 2,301.26
M18	200 - 240	2,039.40 - 2,447.28	1,770.20 - 2,124.24	280 - 340	2,855.16 - 3,466.98	2,478.28 - 3,009.34
M20	245 - 295	2,498.27 - 3,008.12	2,168.50 - 2,611.05	370 - 450	3,772.89 - 4,588.65	3,274.87 - 3,982.95
M22	-	-	-	530	5,404.41	4,691.03
M24	-	-	-	670	6,831.99	5,930.17
M27	-	-	-	1,000	10,197.00	8,851.00
M30	-	-	-	1,340	14,628.78	11,860.34

参考：「細目ねじ」についても、同じ数値とする。

1-2 各部の注油

軸受部のグリースニップル、その他摺動部には注油を忘れないように適時行ってください。(5. グリースアップを参照してください)

1-3 タイヤの点検

- 1) タイヤの空気圧を確認してください。タイヤの空気圧は 350kPa (3.5kgf/cm²) です。
- 2) 亀裂、損傷、異常摩耗が無いか確認してください。

2. 作業時の注意



2-1 作業前の部品の確認

作業をする前に各部品および機能が良好な状態であることを確認してください。

2-2 作業場所の安全確認

- 1) ゴルフのプレーまたは、練習中の人がいなことを確認して安全なときに作業してください。
- 2) 作業前に、障害物などが有りましたら取り除いてください。
- 3) 集球数は 2400 個ですが、集球カゴが一杯になりましたら早めにボールを移し替えてください。

2-3 作業速度

作業速度は 7km/h までとし、本機の進行方向を変える場合は減速し、方向転換してください。

3. 集球輪について

- 1) 集球輪の摩耗などによって性能が落ちた場合、集球輪を交換してください。
- 2) 集球輪に強い衝撃を与えると、リムが曲がる場合がありますので、取り扱いに注意してください。
- 3) 集球部が汚れると、性能が低下しますので、こまめに清掃することをおすすめします。

4. メンテナンススケジュール



○・・・点検、補給、清掃

メンテナンス	使用前	10Hごと	50Hごと
各部のねじの緩み	○		
各部グリースアップ			○
各部注油		○	
集球輪	○		

5. グリースアップ

5-1 グリースアップについて

可動部がグリース切れにより、固着したり、破損したりする可能性がありますので、グリースアップの必要性があります。メンテナンススケジュールに従って、ウレア系 2 号グリースでグリースアップしてください。その他指定のグリース、潤滑油を使用する場所は、「グリースアップ位置」に記載されています。指定のグリース、潤滑油でグリースアップしてください。

5-2 グリースアップ位置

グリースアップポイントにあるグリースニップルへウレア系 2 号グリースを 50 時間ごとに注入してください。注油ポイントにある注油口へ潤滑油を 10 時間ごとに注入してください。

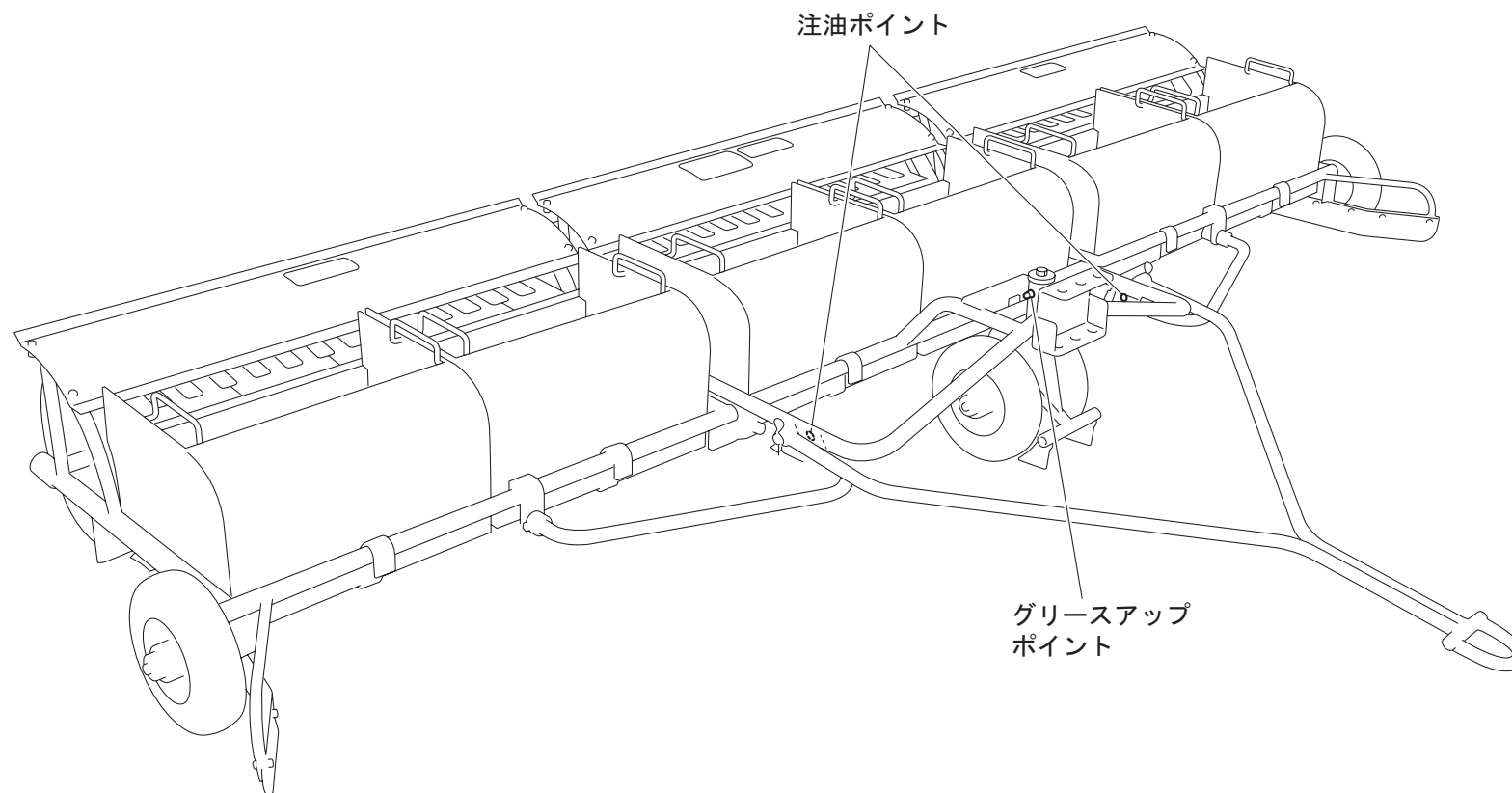

3連けん引式集球機 **BG40** バロネス集球機

パーツカタログ

☆本機お問い合わせについて

型式が順次変更になっている場合がありますので、機械の型式と製造番号をあわせてご通知くださるようお願いいたします。

なお、本書記載事項は予告なしに変更することがあります。

☆部品注文について

本パーツ表の部品は電算機にて管理しておりますが、誤送の原因ともなりますので、部品注文の際は必ずカタログ番号、コード番号、部品名称でご注文ください。

(例) カタログ番号	コード番号	部品名称	個数
1 - 1	BG40---0100Z0	中間集球車輪Ass'y	1組

1. 集球車輪部

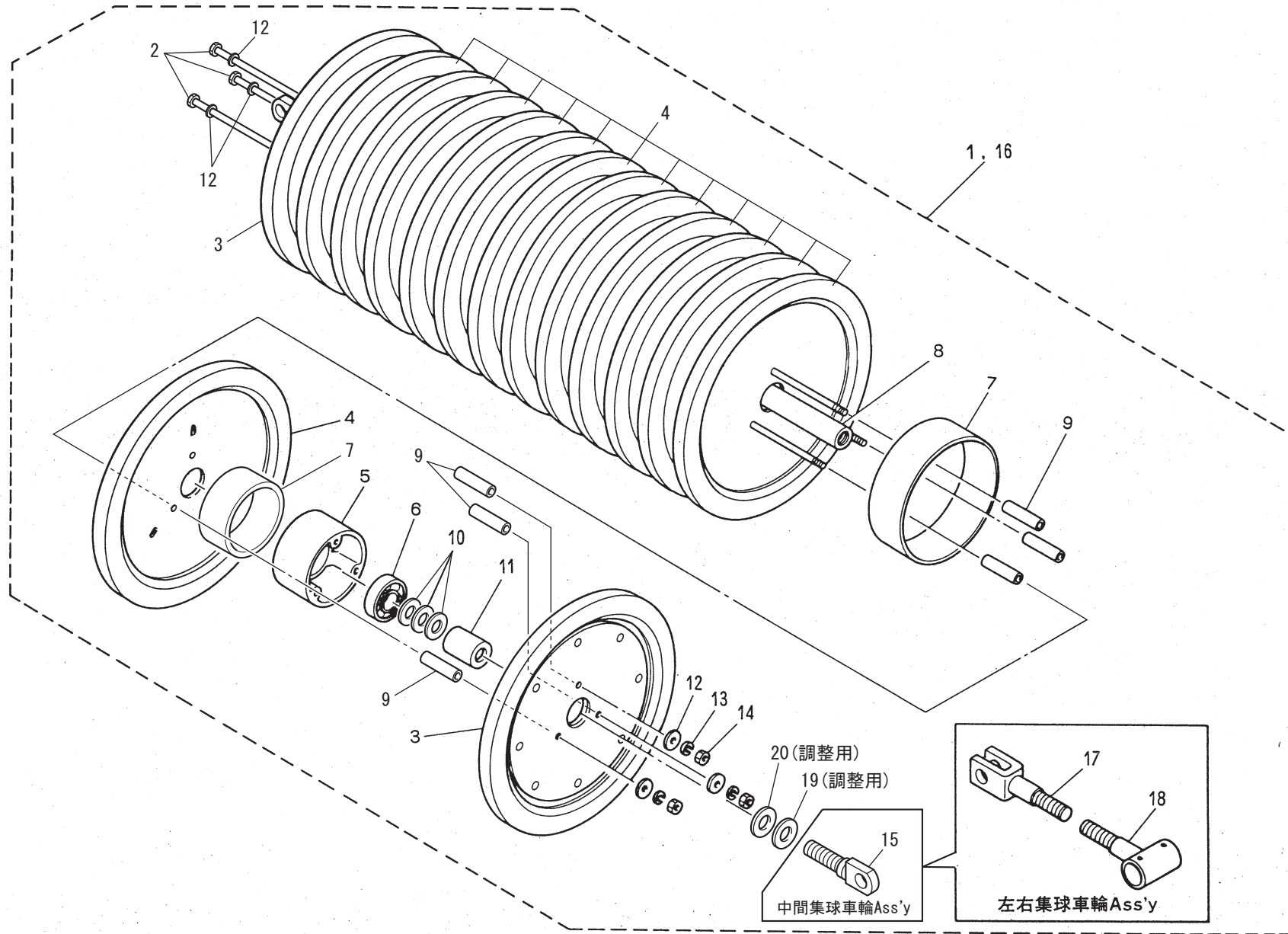

2. 中間フレーム部

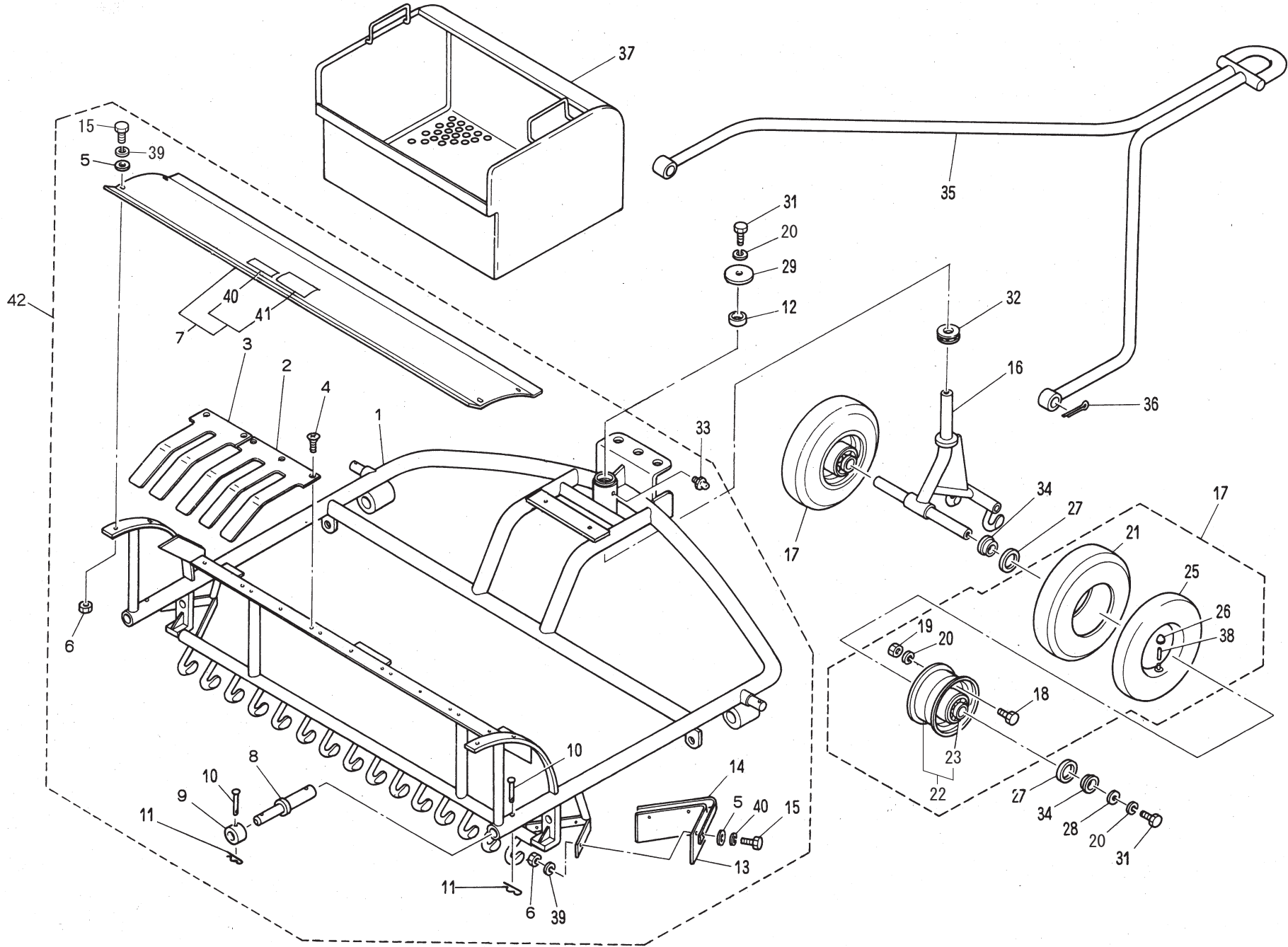

3. 左右フレーム部・附属工具

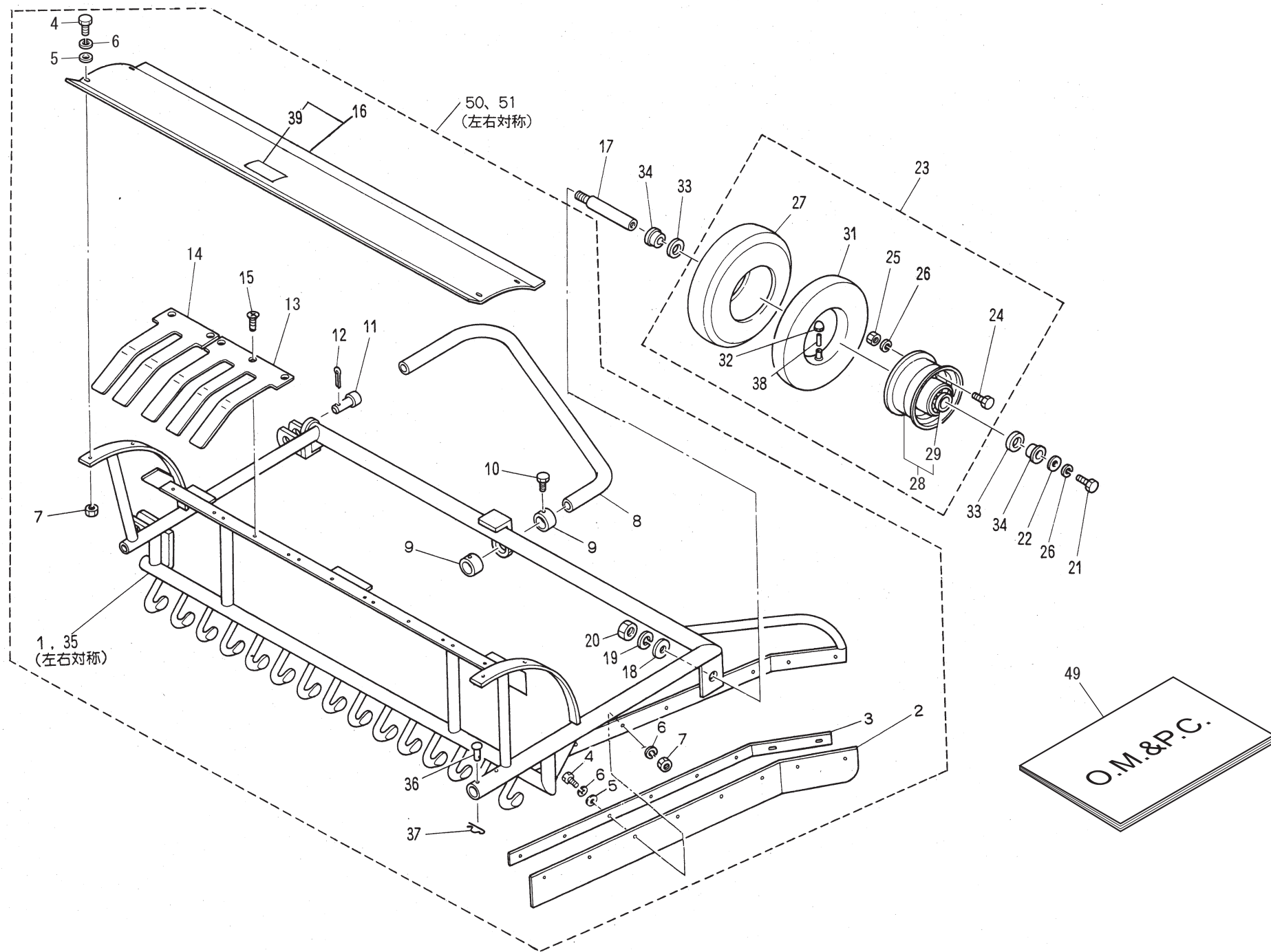

BARONESS[®]
Quality on Demand



株式会社 共栄社

〒442-8530
愛知県豊川市美幸町1-26

TEL (0533) 84 - 1221
FAX (0533) 84 - 1220